



Instrukcja serwisowa komputera Dell™ OptiPlex™ FX160/160

[Praca we wnętrzu komputera](#)
[Konfiguracja systemu](#)
[Selective USB \(USB do wyboru\)](#)
[Ponowna instalacja oprogramowania](#)
[Rozwiązywanie problemów](#)
[Podstawka komputera](#)
[Pokrywy](#)
[Zespół dysku twardego \(opcja\)](#)
[Moduł NVRAM](#)
[Karta sieci bezprzewodowej](#)

[Płyta we/wy](#)
[Zasilacz](#)
[Zespół radiatora procesora](#)
[Pamięć](#)
[Bateria pastylkowa](#)
[Prowadnica kabli](#)
[Antena](#)
[Zespół płyty systemowej](#)
[Uzyskiwanie pomocy](#)
[Źródła informacji](#)

Uwagi, ostrzeżenia i przestrogi

-  **UWAGA:** Napis UWAGA wskazuje ważną informację, która pozwala lepiej wykorzystać posiadany komputer.
-  **PRZESTROGA:** PRZESTROGA wskazuje na możliwość uszkodzenia sprzętu lub utraty danych w razie nieprzestrzegania instrukcji.
-  **OSTRZEŻENIE:** Napis OSTRZEŻENIE informuje o sytuacjach, w których występuje ryzyko uszkodzenia sprzętu, obrażeń ciała lub śmierci.

Jeśli zakupiono komputer firmy Dell™ z serii n, nie mają zastosowania żadne odwołania do systemu operacyjnego Microsoft® Windows® zawarte w tym dokumencie.

Informacje zawarte w tym dokumencie mogą ulec zmianie bez uprzedzenia. © 2008 Dell Inc. Wszelkie prawa zastrzeżone.

Powielanie tych materiałów w jakikolwiek sposób bez pisemnej zgody firmy Dell Inc. jest surowo zabronione.

Znaki handlowe użyte w tym tekście: *Dell*, logo *DELL* i *OptiPlex* są znakami handlowymi firmy Dell Inc.; *Intel* jest zarejestrowanym znakiem handlowym firmy Intel Corporation w U.S.A. i w innych krajach; *Microsoft*, *Windows*, *Windows Vista* i przycisk *Start* systemu *Windows* oraz *Outlook* są znakami handlowymi lub zastrzeżonymi znakami handlowymi firmy Microsoft Corporation w Stanach Zjednoczonych i/lub w innych krajach.

Tekst może zawierać także inne znaki towarowe i nazwy towarowe odnoszące się do podmiotów posiadających prawa do tych znaków i nazw lub do ich produktów. Firma Dell Inc. nie rości sobie żadnych praw do znaków i nazw towarowych innych niż jej własne.

Model DC01T

Wrzesień 2008 wer. A00

Antena

Instrukcja serwisowa komputera Dell™ OptiPlex™ FX160/160

- [Demontaż anteny](#)
- [Wymiana anteny](#)

Demontaż anteny

1. Wykonaj procedurę opisaną w rozdziale [Przed rozpoczęciem pracy we wnętrzu komputera](#).
2. Wymontuj zespół wspornika dysku twardego, jeśli jest zainstalowany (zobacz [Wymowanie zespołu wspornika dysku twardego](#)).
3. Wyjmij kartę sieci WLAN (patrz [Demontaż karty sieci bezprzewodowej](#)).
4. Wyjmij kabel anteny spod metalowej zakładki na panelu tylnym.

⚠ OSTRZEŻENIE: Przed dociśnięciem zatrzasków należy sprawdzić, czy przewody anteny wewnątrz są poprowadzone centralnie. Jeśli przewody są przesunięte w jedną ze stron, pod dociśnięciem zatrzasków mogą zostać uszkodzone.

5. Ściśnij zatrzaski wewnątrz obudowy, jednocześnie wysuwając ostrożnie antenę ku tylnej części komputera.

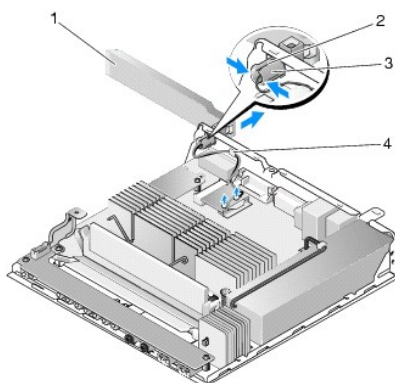

1	antena sieci bezprzewodowej	2	uchwyt anteny
3	zatrzaski anteny (2)	4	metalowa zakładka nad oczkiem na przewody

Wymiana anteny

1. Wyjmij wtyczkę (jeśli jest zainstalowana) z wtyczki na antenę na panelu tylnym.
2. Jeśli we wtyczce brakuje uchwyty na antenę, zainstaluj go.
3. Poprowadź przewody anteny przez uchwyt anteny z tyłu obudowy.
4. Wyrównaj zatrzaski do uchwyty anteny na panelu tylnym, tak aby rozłożona antena znajdowała się powyżej komputera (umieszczonego pionowo).
5. Dociśnij zatrzaski na uchwycie anteny, aby zaskoczyły w swoich miejscach.

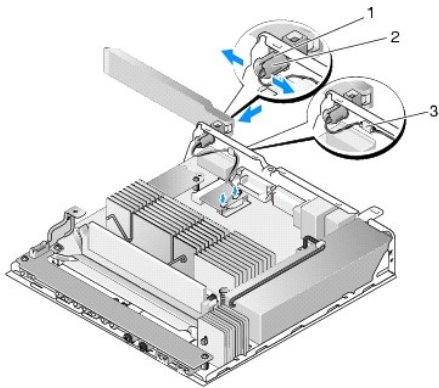

1	uchwyt anteny	2	zatrzaski
3	oczko na przewody		

6. Zamontuj kartę sieci WLAN (patrz [Montaż karty sieci bezprzewodowej](#)).
7. Poprowadź kabel anteny pod zakładką z tyłu obudowy, tak aby oczko na przewody znajdowało się poniżej zakładki.
8. Włóż zespół wspornika dysku twardego, jeśli został wyjęty (zobacz [Montaż zespołu wspornika dysku twardego](#)).
9. Wykonaj procedurę opisaną w rozdziale [Po zakończeniu pracy we wnętrzu komputera](#).

[Powrót do Spisu treści](#)

[Powrót do Spisu treści](#)

Praca we wnętrzu komputera

Instrukcja serwisowa komputera Dell™ OptiPlex™ FX160/160

- [Zalecane narzędzia](#)
- [Przed rozpoczęciem pracy we wnętrzu komputera](#)
- [Po zakończeniu pracy we wnętrzu komputera](#)

W niniejszym rozdziale opisano procedury dotyczące wymontowywania i instalowania podzespołów komputera. O ile nie podano inaczej, dla każdej procedury przyjęto następujące założenia:

1. Zostały wykonane kroki podane w tej części.
1. Użytkownik zapoznał się z informacjami dotyczącymi bezpieczeństwa, jakie zostały dostarczone z komputerem.
1. Instalowany element został uprzednio wymontowany z komputera, o ile był w nim zainstalowany.

 **UWAGA:** Kolor komputera oraz niektóre elementy mogą różnić się nieznacznie od pokazanych w tym dokumencie.







Zalecane narzędzia

Procedury przedstawione w tym dokumencie mogą wymagać użycia następujących narzędzi i aktualizacji:

1. Mały wkrętak z płaskim końcem
1. Wkrętaki krzyżowe nr 1 i nr 2
1. Mały rysik z tworzywa sztucznego
1. Aktualizacja pamięci Flash BIOS (zobacz informacje zamieszczone w witrynie Pomocy technicznej firmy Dell pod adresem support.dell.com)

Przed rozpoczęciem pracy we wnętrzu komputera

Stosowanie się do poniższych zaleceń dotyczących bezpieczeństwa pozwala ochronić komputer przed potencjalnymi uszkodzeniami oraz ułatwi zapewnienie własnego bezpieczeństwa.

-  **OSTRZEŻENIE:** Przed przystąpieniem do wykonywania czynności wymagających otwarcia obudowy komputera należy zapoznać się z instrukcjami dotyczącymi bezpieczeństwa dostarczonymi z komputerem. Więcej informacji na temat postępowania zgodnego z zasadami bezpieczeństwa znajduje się na stronie dotyczącej **przestrzegania przepisów pod adresem www.dell.com/regulatory_compliance**.
-  **OSTRZEŻENIE:** Podczas normalnej pracy niektóre podzespoły mają bardzo wysoką temperaturę. Przed dotknięciem takich podzespołów systemowych zaczekaj aż ostygną.
-  **PRZESTROGA:** Komputer naprawiać może tylko przeszkolony pracownik serwisu. Uszkodzenia wynikające z serwisowania nieautoryzowanego przez firmę Dell nie są objęte gwarancją urządzenia.
-  **PRZESTROGA:** Aby uniknąć wyładowania elektrostatycznego, należy odprowadzać ładunki z ciała za pomocą opaski uziemiającej zakładanej na nadgarstek lub dotykając co pewien czas niemalowanej metalowej powierzchni (np. złącza z tyłu komputera).
-  **PRZESTROGA:** Podczas korzystania z komputera należy uważać, aby nie uszkodzić anteny sieci bezprzewodowej.
-  **PRZESTROGA:** Z elementami i kartami należy obchodzić się ostrożnie. Nie wolno dotykać **elementów ani styków na kartach**. Kartę należy chwytać za krawędzie lub za metalowe wsporniki. Takie elementy jak mikroprocesor należy trzymać za krawędzie, a nie za styki.
-  **PRZESTROGA:** Odłączając kabel, należy ciągnąć za wtyczkę lub pętlę zabezpieczającą, a nie za kabel. Złącza kabli z zatrzaskiem należy otwierać wciskając zatrzaski. Przed podłączeniem kabli należy się upewnić, że złącza są prawidłowo zorientowane i ustawione względem siebie, aby zapobiec uszkodzeniu **złącza i/lub styków**.

1. Sprawdź, czy powierzchnia robocza jest płaska i czysta, aby uniknąć zarysowania obudowy komputera.
2. Zamknij komputer.

1. W systemach Microsoft® Windows® XP i Windows XP Embedded: kliknij kolejno **Start** → **Zamknij** → **Zamknij**.
1. W Microsoft Windows Vista®, kliknij **Start**  , a następnie **Zamknij** w celu zamknięcia komputera.

 **UWAGA:** Upewnij się, że komputer jest wyłączony lub znajduje się w stanie wstrzymania w trybie zarządzania energią. Jeśli nie można zamknąć komputera za pomocą odpowiednich funkcji systemu operacyjnego, naciśnij i przytrzymaj przycisk zasilania przez 6 sekund.

3. Odłącz komputer i wszystkie podłączone urządzenia od gniazdek elektrycznych.

 **PRZESTROGA:** Odłączając kabel sieciowy, należy najpierw odłączyć go od komputera, a następnie od ściennego gniazdka sieciowego.

4. Odłącz od komputera wszystkie kable sieciowe.
5. W razie potrzeby zdemontuj podstawkę komputera (zobacz [Demontaż podstawki komputera](#)).

 **OSTRZEŻENIE:** Aby uniknąć porażenia prądem, przed zdjęciem pokrywy należy zawsze odłączyć komputer od gniazdka elektrycznego.

6. Zdejmij pokrywę komputera (patrz: [Zdejmowanie pokrywy komputera](#)).
-

Po zakończeniu pracy we wnętrzu komputera

Po zakończeniu procedur wymiany elementów, a przed włączeniem komputera, należy podłączyć wszelkie urządzenia zewnętrzne, karty, kable itd.

1. Załóż z powrotem pokrywę komputera (patrz: [Zakładanie pokrywy komputera](#)).
2. Zainstaluj podstawkę komputera (zobacz [Wymiana podstawki komputera](#)).

 **PRZESTROGA:** Aby podłączyć kabel sieciowy, należy najpierw podłączyć go do urządzenia sieciowego, a następnie do komputera.

3. W razie potrzeby podłącz kabel sieciowy do komputera.
 4. Podłącz komputer i wszystkie podłączone urządzenia do gniazdek elektrycznych.
 5. Włącz komputer.
-

[Powrót do Spisu treści](#)

[Powrót do Spisu treści](#)

Prowadnica kabli

Instrukcja serwisowa komputera Dell™ OptiPlex™ FX160/160

- [Demontaż prowadnicy kabli](#)
 - [Montaż prowadnicy kabli](#)
-

Demontaż prowadnicy kabli

1. Wykręć wkręt mocujący prowadnicę kabli do płyty systemowej.

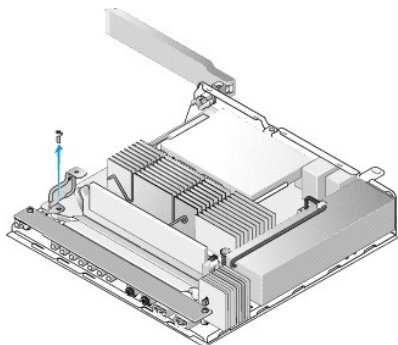

2. Wyjmij prowadnicę z komputera.
-

Montaż prowadnicy kabli

1. Wyrównaj otwór na śrubę prowadnicy kabli do otworu na płycie systemowej.
2. Przymocuj prowadnicę kabli do płyty systemowej przy użyciu śruby.

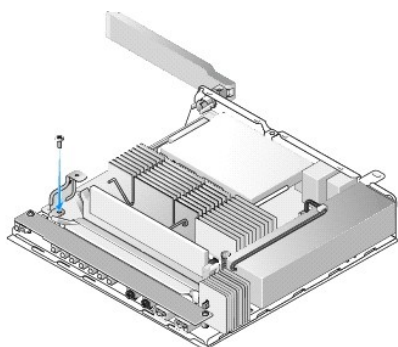

[Powrót do Spisu treści](#)

[Powrót do Spisu treści](#)

Bateria pastylkowa

Instrukcja serwisowa komputera Dell™ OptiPlex™ FX160/160

- [Wymywanie baterii pastylkowej](#)
- [Instalowanie baterii pastylkowej](#)

W komputerze znajduje się jeden z dwóch typów gniazd baterii pastylkowych. Jeden typ ma zaciski zabezpieczające wzdłuż krawędzi baterii, przytrzymujące ją w gnieździe. Drugi typ ma pojedynczy haczyk przytrzymujący baterię.

Wymywanie baterii pastylkowej

PRZESTROGA: Po wymianie baterii pastylkowej zostaną **przywrócone domyślne** ustawienia fabryczne systemu BIOS. Przed wymianą baterii pastylkowej warto zapisać ustawienia systemu BIOS, aby można je było odtworzyć w przyszłości. Więcej informacji na ten temat znajduje się w rozdziale [Opcje narzędzia do konfiguracji systemu BIOS](#).

1. Wykonaj procedurę opisaną w rozdziale [Przed rozpoczęciem pracy we wnętrzu komputera](#).
2. W zależności od typu gniazda baterii znajdującego się w komputerze, dociśnij baterię, aby zwolnić zaciski zabezpieczające i wyciągnąć ją z gniazda wzdłuż jego krawędzi, lub odciągnij haczyk i wyciągnij baterię z gniazda.

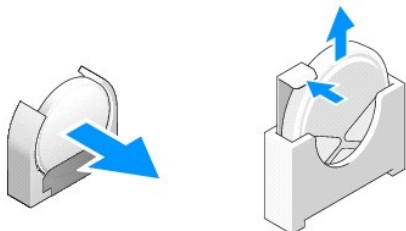

Instalowanie baterii pastylkowej

OSTRZEŻENIE: Nieprawidłowa instalacja baterii pastylkowej grozi jej wybuchem. Należy stosować tylko baterie typu zalecanego przez firmę Dell. Zużyte baterie należy utylizować zgodnie z instrukcjami producenta.

1. Wsuń baterię do gniazda pod niewielkim kątem, aby ominąć zaciski zabezpieczające.

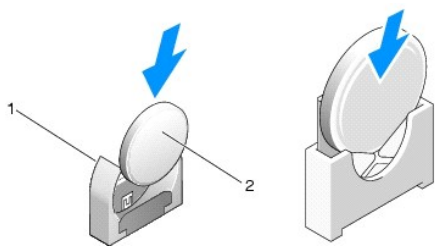

1	gniazdo baterii pastylkowej	2	bateria pastylkowa
---	-----------------------------	---	--------------------

2. Umieść baterię pionowo, aby prawidłowo i bezpiecznie zainstalować ją w gnieździe przy użyciu zacisków.
3. Wykonaj procedurę opisaną w rozdziale [Po zakończeniu pracy we wnętrzu komputera](#).
4. Ponownie uruchom komputer i przejdź do systemu BIOS, aby skonfigurować jego ustawienia w żądany sposób (zobacz [Uruchamianie narzędzia do konfiguracji systemu BIOS](#)).

[Powrót do Spisu treści](#)

Pokrywy

Instrukcja serwisowa komputera Dell™ OptiPlex™ FX160/160

- [Zdejmowanie pokrywy komputera](#)
- [Zakładanie pokrywy komputera](#)
- [Zdejmowanie pokrywy bocznej](#)
- [Wymiana pokrywy bocznej](#)

Zdejmowanie pokrywy komputera

- ⚠ **OSTRZEŻENIE:** Przed otwarciem pokrywy należy zawsze odłączyć komputer od gniazdka elektrycznego.
- ⚠ **OSTRZEŻENIE:** Podczas normalnej pracy niektóre podzespoły mają bardzo wysoką temperaturę. Przed dotknięciem takich podzespołów systemowych zaczekaj aż ostygną.

1. Odłącz kabel zabezpieczający od komputera (jeśli jest podłączony).
2. Umieść komputer w pozycji poziomej.
3. W razie potrzeby przesunij antenę, tak aby nie utrudniała dostępu do wkrętu w obudowie.
4. Wykręć dwa wkręty z tyłu komputera.
5. Przesuń pokrywę w kierunku przodu komputera i unieś ją.

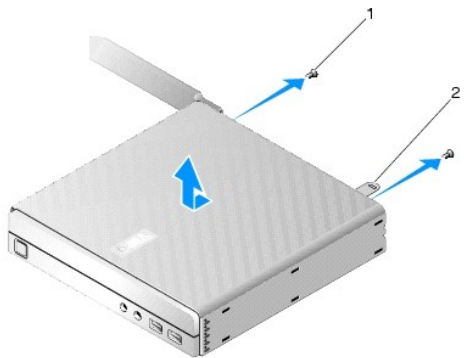

1	wkręt (2)	2	gniazdo linki zabezpieczającej
---	-----------	---	--------------------------------

Zakładanie pokrywy komputera

1. Umieść komputer w pozycji poziomej.
2. Umieść pokrywę na komputerze.

Zakładka z gniazdem na kabel zabezpieczający powinna być skierowana do tyłu komputera, a pokrywa powinna być oddalona od zakładek blokady systemu o około 0,6 cm.
3. Wsuń pokrywę do tyłu komputera aż zakładki blokady systemu znajdą się na swoim miejscu.
4. Wkręć dwa wkręty mocujące pokrywę do obudowy.

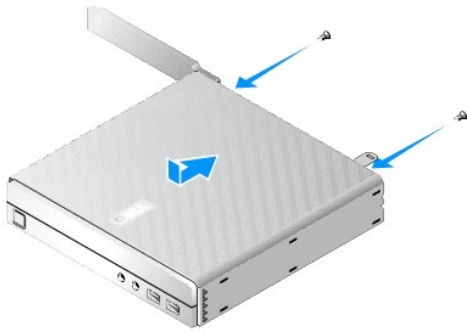

5. W razie potrzeby ponownie podłącz kabel zabezpieczający do komputera.

Zdejmowanie pokrywy bocznej

1. Odciągnij tylną krawędź pokrywy bocznej od obudowy, a następnie wysuń haczyki spod przedniej krawędzi pokrywy bocznej, które znajdują się w gniazdach z boku obudowy.

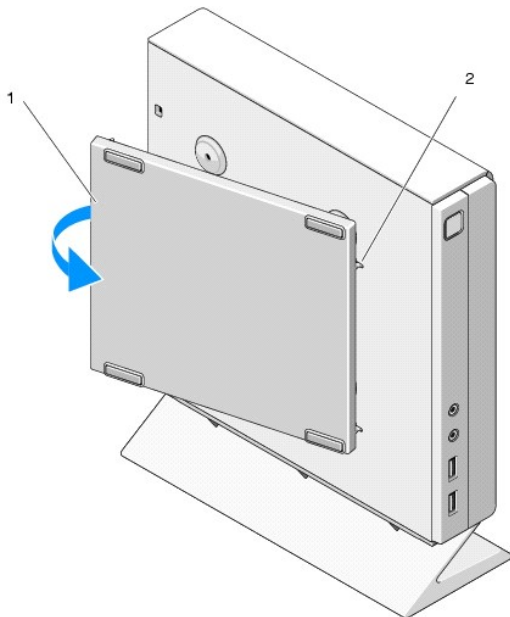

1	pokrywa boczna	2	gniazda haczyków pokrywy bocznej
---	----------------	---	----------------------------------

Wymiana pokrywy bocznej

1. Utrzymując kąt 30 stopni między pokrywą boczną a obudową, wsuń haczyki pod przednią krawędź pokrywy bocznej do gniazd z lewej strony obudowy.
2. Odchyl tylną krawędź pokrywy bocznej na obudowę, aby zabezpieczyć kołeczki za pomocą zatrzasków w obudowie.

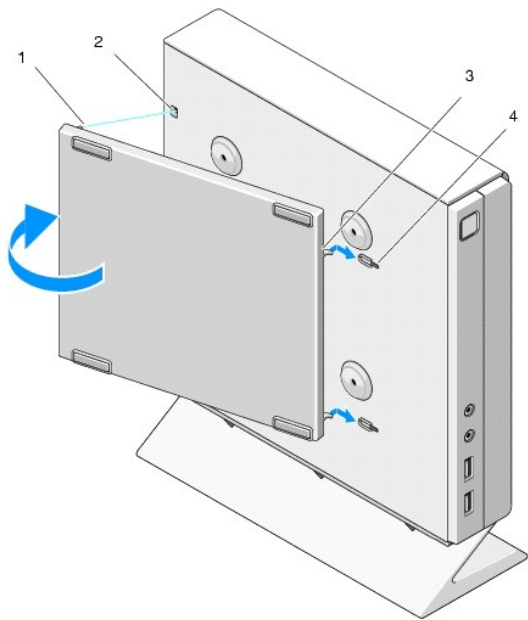

1	kołek (2)	2	zatrzask na kołek (2)
3	haczyki pokrywy bocznej (2)	4	gniazda na haczyki pokrywy bocznej (2)

[Powrót do Spisu treści](#)

[Powrót do Spisu treści](#)

Źródła informacji

Instrukcja serwisowa komputera Dell™ OptiPlex™ FX160/160

 **UWAGA:** Niektóre funkcje lub nośniki są opcjonalne i mogą nie być dostarczane z zakupionym komputerem. Niektóre funkcje lub nośniki mogą być niedostępne w pewnych krajach.

 **UWAGA:** Z zakupionym komputerem mogą być dostarczane dodatkowe informacje.

Dokument/nośnik/etykieta	Spis treści
Kod Service Tag/Kod usług ekspresowych Kod Service Tag/ kod usług ekspresowych znajduje się na komputerze oraz na ekranie systemu BIOS.	<ul style="list-style-type: none">1 Kod Service Tag pozwala zidentyfikować komputer podczas korzystania z witryny support.dell.com lub kontaktowania się z działem pomocy technicznej.1 Kod usług ekspresowych należy wprowadzić podczas kontaktowania się z działem pomocy technicznej, aby odpowiednio przekierować połączenie. <p>UWAGA: Kod Service Tag i kod usług ekspresowych znajdują się na obudowie komputera.</p>
Nośnik Drivers and Utilities (Sterowniki i programy narzędziowe) Nośnik <i>Drivers and Utilities</i> to dysk CD lub DVD, który mógł zostać dostarczony z komputerem.	<ul style="list-style-type: none">1 Program diagnostyczny do komputera1 Sterowniki do komputera <p>UWAGA: Aktualizacje sterowników i dokumentacji można znaleźć w witrynie support.dell.com.</p> <ul style="list-style-type: none">1 Pliki Readme <p>UWAGA: Na nośniku mogą znajdować się pliki Readme, zawierające najnowsze informacje o zmianach technicznych wprowadzonych w komputerze oraz zaawansowane materiały techniczne przeznaczone dla pracowników obsługi technicznej lub doświadczonych użytkowników.</p>
Nośnik z systemem operacyjnym (Operating System) Nośnik <i>Operating System</i> (System operacyjny) to dysk CD lub DVD, który mógł zostać dostarczony z komputerem.	<ul style="list-style-type: none">1 Ponowne instalowanie systemu operacyjnego
Dokumentacja dotycząca bezpieczeństwa, przepisów prawnych, gwarancji i pomocy technicznej Te informacje mogły zostać dostarczone z komputerem. Dodatkowe informacje o przepisach prawnych można znaleźć na stronie Regulatory Compliance w witrynie www.dell.com pod adresem www.dell.com/regulatory_compliance .	<ul style="list-style-type: none">1 Informacje dotyczące gwarancji1 Warunki sprzedaży (tylko w Stanach Zjednoczonych)1 Instrukcje dotyczące bezpieczeństwa1 Informacje dotyczące przepisów prawnych1 Informacje dotyczące ergonomii1 Umowa licencyjna dla użytkownika końcowego
Podręcznik technologii Dell™ Podręcznik <i>Dell Technology Guide</i> (Przewodnik po technologiach firmy Dell) jest dostępny w witrynie support.dell.com .	<ul style="list-style-type: none">1 Informacje o systemie operacyjnym1 Obsługa i konserwacja urządzeń1 Informacje o technologiach RAID, Internet, Bluetooth®, pracy w sieci, poczcie e-mail itd.
Etykieta licencji systemu Microsoft® Windows® Etykieta licencji systemu Microsoft Windows jest umieszczona na obudowie komputera.	<ul style="list-style-type: none">1 Zawiera klucz produktu systemu operacyjnego.

[Powrót do Spisu treści](#)

Zespół dysku twardego (opcja)

Instrukcja serwisowa komputera Dell™ OptiPlex™ FX160/160

- [Wyjmowanie zespołu wspornika dysku twardego](#)
- [Montaż zespołu wspornika dysku twardego](#)
- [Wymontowywanie dysku twardego](#)
- [Wkładanie dysku twardego](#)
- [Zdejmovanie wentylatora dysku twardego](#)
- [Wymiana wentylatora dysku twardego](#)

Wyjmowanie zespołu wspornika dysku twardego

1. Odkręć dwie śruby mocujące na płycie systemowej i wykręć wkręt mocujący wspornik do panelu tylnego.

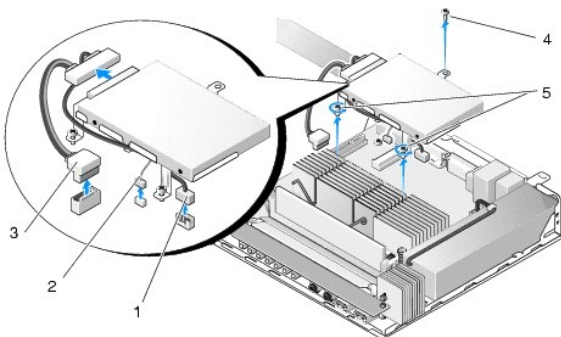

1	Kabel zasilający dysku twardego SATA	2	przewód wentylatora
3	kabel danych SATA	4	wkręt mocujący
5	śruby mocujące (2)		

2. Ostrożnie wyjmij zespół wspornika i odłącz kable od płyty systemowej.
 - a. Odłącz kabel danych dysku twardego SATA od płyty systemowej.
 - b. Odłącz kabel zasilający dysku twardego SATA od płyty systemowej.
 - c. Odłącz kabel wentylatora dysku twardego od płyty systemowej.

Montaż zespołu wspornika dysku twardego

1. Podłącz kable dysku twardego do płyty systemowej (zobacz [Złącza na płycie systemowej](#)).
 - a. Podłącz kabel danych dysku twardego SATA do płyty systemowej.

UWAGA: Sprawdź, czy kabel zasilający SATA jest poprowadzony pod zaciskiem zabezpieczającym kable przy wspornikach dysku twardego.

- b. Podłącz kabel zasilający dysku twardego SATA do płyty systemowej.
 - c. Podłącz kabel wentylatora dysku twardego do płyty systemowej.
2. Umieść zespół wspornika w odpowiednim miejscu na płycie systemowej, dopasowując dwie śruby mocujące w podstawach wspornika do otworów na śruby w płycie systemowej oraz otwór u góry wspornika do otworu na śrubę w górnej części panelu tylnego obudowy.

UWAGA: Przed przymocowaniem wspornika dysku twardego do płyty systemowej należy sprawdzić rozmieszczenie kabli. Po przymocowaniu wspornika upewnij się, że kable nie zostały przyciśnięte.
3. Dokręć dwie śruby mocujące zespół wspornika do płyty systemowej i wkręć wkręt mocujący wspornik do panelu tylnego.

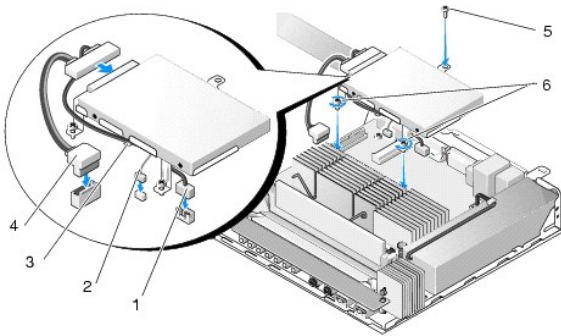

1	Kabel zasilający dysku twardego SATA	2	przewód wentylatora
3	zacisk zabezpieczający kable	4	kabel danych SATA
5	wkręt mocujący	6	śruby mocujące (2)

Wymontowywanie dysku twardego

- Wykonaj procedurę opisaną w rozdziale [Przed rozpoczęciem pracy we wnętrzu komputera](#).
- Wymontuj zespół wspornika dysku twardego (zobacz [Wymowanie zespołu wspornika dysku twardego](#)).
- Odłącz kabel danych SATA/kabel zasilający od dysku.
- Wykręć cztery śruby mocujące dysk twardy do zespołu wspornika dysku twardego.

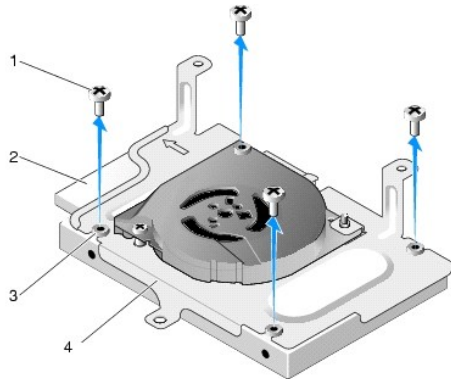

1	śruby (4)	2	złącze dysku twardego
3	gumowe podkładki (4)	4	zespół wspornika dysku twardego

- Wyjmij dysk twardy z zespołu.

Wkładanie dysku twardego

UWAGA: Zestawy do wymiany dysku twardego mogą być dostarczane z gumowymi podkładkami. Podkładki te należy umieścić w zespole wspornika dysku twardego w przypadku ich braku lub wtedy, gdy zostały uszkodzone.

- W miejsce wszystkich uszkodzonych lub brakujących podkładek gumowych wspornika dysku twardego należy włożyć nowe podkładki.
- Umieść dysk twardy w koszyku etykietą ku górze, a złączami kabli w kierunku otwartego końca wspornika.
- Przymocuj dysk twardy do zespołu wspornika, wkręcając cztery śruby z podkładkami gumowymi.
- Podłącz kabel danych SATA/kabel zasilający do dysku twardego.

UWAGA: Sprawdź, czy kabel zasilający SATA jest poprowadzony pod zaciskiem zabezpieczającym kable przy wspornikach dysku twardego.

5. Zainstaluj zespół wspornika dysku twardego (zobacz [Montaż zespołu wspornika dysku twardego](#)).
 6. Wykonaj procedurę opisaną w rozdziale [Po zakończeniu pracy we wnętrzu komputera](#).
-

Zdejmowanie wentylatora dysku twardego

1. Wykonaj procedurę opisaną w rozdziale [Przed rozpoczęciem pracy we wnętrzu komputera](#).
2. Wymontuj zespół wspornika dysku twardego (zobacz [Wymontowanie zespołu wspornika dysku twardego](#)).
3. Wymontuj dysk twardy, jeśli jest zainstalowany (zobacz [Wymontowywanie dysku twardego](#)).
4. Wykręć śrubę w dolnej części zespołu wspornika dysku twardego.
5. Wykręć śrubę w górnej części zespołu wspornika dysku twardego.

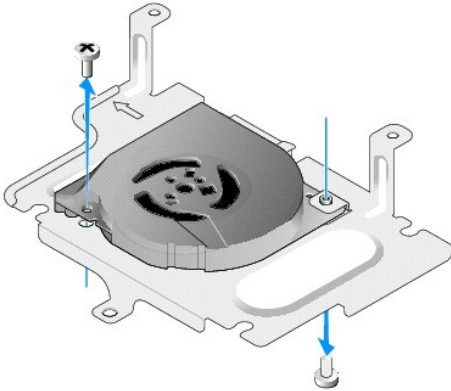

6. Wymontuj wentylator ze wspornika dysku twardego.
-

Wymiana wentylatora dysku twardego

1. Umieść wentylator we wsporniku dysku twardego (zobacz [Zdejmowanie wentylatora dysku twardego](#)).

Otwór na śrubę w jednym narożniku wentylatora powinien znajdować się pod zakładką w dolnej części zespołu wspornika dysku twardego. Drugi otwór na śrubę powinien zostać umieszczony na słupku zespołu wspornika dysku twardego.

2. Przymocuj wentylator do wspornika dysku twardego za pomocą dwóch śrub - jednej włożonej od dołu oraz jednej włożonej od góry wspornika.
 3. Włóż dysk twardy, jeśli został wyjęty (zobacz [Wkładanie dysku twardego](#)).
 4. Zainstaluj zespół wspornika dysku twardego (zobacz [Montaż zespołu wspornika dysku twardego](#)).
 5. Wykonaj procedurę opisaną w rozdziale [Po zakończeniu pracy we wnętrzu komputera](#).
-

[Powrót do Spisu treści](#)

[Powrót do Spisu treści](#)

Zespół radiatora procesora

Instrukcja serwisowa komputera Dell™ OptiPlex™ FX160/160

- [Demontaż zespołu radiatora procesora](#)
- [Montaż zespołu radiatora procesora](#)

Demontaż zespołu radiatora procesora

1. Wykonaj procedurę opisaną w rozdziale [Przed rozpoczęciem pracy we wnętrzu komputera](#).
2. Wymontuj zespół wspornika dysku twardego, jeśli jest zainstalowany (zobacz [Wymowanie zespołu wspornika dysku twardego](#)).
3. Odkręć dwa wkręty mocujące zespół radiatora procesora do płyty systemowej.

⚠ OSTRZEŻENIE: Podczas normalnej pracy radiator może mieć bardzo wysoką temperaturę. Przed dotknięciem go zaczekaj, aż ostygnie.

4. Wyjmij zespół radiatora procesora z komputera.

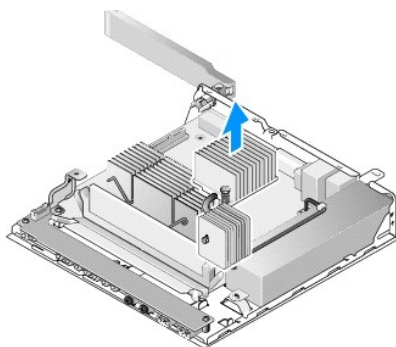

Montaż zespołu radiatora procesora

⚠ PRZESTROGA: Instalując zespół radiatora w innej płycie systemowej, należy nanieść nową pastę termoprzewodzącą na powierzchnię chłodzącą radiatora. Nowa pasta termoprzewodząca jest niezbędna dla zapewnienia właściwego odprowadzania ciepła, a tym samym umożliwienia optymalnej pracy procesora.

1. Instalując zespół radiatora w innej płycie systemowej, należy usunąć materiał lub pastę termoprzewodzącą z powierzchni chłodzącej radiatora, a następnie w razie potrzeby nanieść na nią nową pastę termoprzewodzącą.
2. Wyrównaj dwa wkręty mocujące zespołu radiatora procesora do otworów na płycie systemowej.

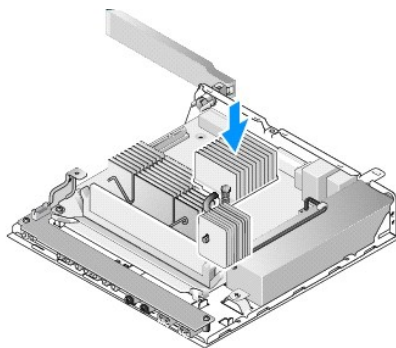

3. Dokręć dwa wkręty mocujące, aby przymocować zespół radiatora procesora do płyty systemowej.
4. Włóż zespół wspornika dysku twardego, jeśli został wyjęty (zobacz [Montaż zespołu wspornika dysku twardego](#)).
5. Wykonaj procedurę opisaną w rozdziale [Po zakończeniu pracy we wnętrzu komputera](#).

[Powrót do Spisu treści](#)

[Powrót do Spisu treści](#)

Uzyskiwanie pomocy

Instrukcja serwisowa komputera Dell™ OptiPlex™ FX160/160

- [Pomoc techniczna](#)
- [Problemy z zamówieniem](#)
- [Informacje o produkcie](#)
- [Zwracanie produktów w celu dokonania naprawy gwarancyjnej lub uzyskania zwrotu pieniędzy](#)
- [Zanim zadzwonisz](#)
- [Kontakt z firmą Dell](#)

Pomoc techniczna

⚠ OSTRZEŻENIE: Przed przystąpieniem do wykonywania czynności wymagających otwarcia obudowy komputera należy zapoznać się z instrukcjami dotyczącymi bezpieczeństwa dostarczonymi z komputerem. Więcej informacji na temat postępowania zgodnego z zasadami bezpieczeństwa znajduje się na stronie dotyczącej przestrzegania przepisów pod adresem www.dell.com/regulatory_compliance.

W razie wystąpienia problemu z komputerem można wykonać poniższe czynności w celu ustalenia przyczyny problemu i rozwiązania go:

1. Aby zapoznać się z informacjami i procedurami postępowania dotyczącymi problemu, jaki wystąpił w komputerze, zobacz [Rozwiązywanie problemów](#).
2. Aby uzyskać informacje o sposobach uruchamiania programu Dell Diagnostics, zobacz [Program Dell Diagnostics](#).
3. Wypełnij formularz [Diagnostyczna lista kontrolna](#).
4. Skorzystaj z obszernego pakietu usług elektronicznych firmy Dell, dostępnych w witrynie pomocy technicznej firmy Dell (support.dell.com) w celu uzyskania pomocy dotyczącej procedur instalacji i rozwiązywania problemów. Aby uzyskać pełen wykaz elektronicznych usług pomocy technicznej firmy Dell, zobacz [Usługi elektroniczne](#).
5. Jeśli po wykonaniu powyższych czynności problem nie ustąpi, zobacz [Kontakt z firmą Dell](#).

📌 UWAGA: Do działu pomocy technicznej firmy Dell należy dzwonić z aparatu telefonicznego znajdującego się w pobliżu komputera, którego dotyczy problem (lub bezpośrednio przy nim), aby pracownik pomocy technicznej mógł pomagać użytkownikowi podczas wykonywania wszystkich niezbędnych procedur.

📌 UWAGA: System kodów usług ekspresowych (Express Service Code) firmy Dell może nie być dostępny w niektórych krajach.

Po usłyszeniu sygnału z automatycznego systemu telefonicznego firmy Dell należy wprowadzić swój kod usług ekspresowych (Express Service Code), aby przekierować połączenie bezpośrednio do właściwego personelu pomocy technicznej. W przypadku braku kodu usług ekspresowych należy otworzyć folder **Dell Accessories** (Akcesoria firmy Dell), kliknąć dwukrotnie ikonę **Express Service Code** (Kod usług ekspresowych) i postępować zgodnie z wyświetlanymi wskazówkami.

Aby uzyskać zalecenia dotyczące korzystania z usługi pomocy technicznej (Dell Support), zobacz [Pomoc techniczna i obsługa klienta](#).

📌 UWAGA: Niektóre z niżej wymienionych usług są dostępne tylko na kontynentalnym obszarze USA. Informacje o ich dostępności można uzyskać u lokalnego przedstawiciela firmy Dell.

Pomoc techniczna i obsługa klienta

Serwis pomocy technicznej firmy Dell odpowiada na pytania użytkowników dotyczące sprzętu Dell™. Personel pomocy technicznej stara się udzielać szybkich i dokładnych odpowiedzi, korzystając z komputerowych rozwiązań diagnostycznych.

Aby skontaktować się z pomocą techniczną firmy Dell, zobacz [Zanim zadzwonisz](#), a następnie zapoznaj się z informacjami kontaktowymi dla swojego regionu lub przejdź do witryny support.dell.com.

Narzędzie DellConnect™

Usługa DellConnect jest prostym narzędziem internetowym, które umożliwia pracownikowi działu obsługi i pomocy technicznej firmy Dell uzyskanie dostępu do komputera przez połączenie szerokopasmowe, dokonanie diagnostyki problemu i wykonanie naprawy pod nadzorem użytkownika. Aby uzyskać więcej informacji, przejdź do witryny support.dell.com i kliknij łącze **DellConnect**.

Usługi elektroniczne

Z informacjami o produktach i usługach firmy Dell można zapoznać się w następujących witrynach:

www.dell.com

www.dell.com/ap (tylko w krajach Azji i Pacyfiku)

www.dell.com/jp (tylko w Japonii)

www.euro.dell.com (tylko w Europie)

www.dell.com/la (w krajach Ameryki Łacińskiej i na Karaibach)

www.dell.ca (tylko w Kanadzie)

Aby uzyskać dostęp do pomocy technicznej firmy Dell, można odwiedzić następujące witryny internetowe lub wysłać wiadomość e-mail na jeden z następujących adresów:

- 1 Witryny pomocy technicznej firmy Dell:

support.dell.com

support.jp.dell.com (tylko w Japonii)

support.euro.dell.com (tylko w Europie)

- 1 Adresy e-mail pomocy technicznej firmy Dell:

mobile_support@us.dell.com

support@us.dell.com

la-techsupport@dell.com (tylko w krajach Ameryki Łacińskiej i na Karaibach)

apsupport@dell.com (tylko w krajach Azji i Pacyfiku)

- 1 Adresy e-mail działów marketingu i sprzedaży firmy Dell:

apmarketing@dell.com (tylko w krajach Azji i Pacyfiku)

sales_canada@dell.com (tylko w Kanadzie)

- 1 Anonimowy protokół transmisji plików (FTP):

ftp.dell.com - należy zalogować się jako użytkownik `anonymous`, a jako hasła użyć swojego adresu e-mail.

Usługa AutoTech

Dzwoniąc na numer automatycznej pomocy technicznej firmy Dell - AutoTech - można uzyskać zarejestrowane odpowiedzi na najczęściej zadawane pytania klientów firmy Dell dotyczące komputerów przenośnych i stacjonarnych.

W przypadku kontaktowania się z usługą AutoTech należy użyć telefonu z wybieraniem tonowym, aby wybrać tematy odpowiadające pytaniom użytkownika. Aby uzyskać numer telefonu dla swojego regionu, zobacz [Kontakt z firmą Dell](#).

Automatyczna obsługa stanu zamówienia

Stan realizacji zamówienia dowolnego produktu firmy Dell można sprawdzić w witrynie support.dell.com lub dzwoniąc do serwisu automatycznej obsługi stanu zamówienia. Automat zgłoszeniowy prosi użytkownika o podanie informacji potrzebnych do zlokalizowania zamówienia i dostarczenia sprawozdania na jego temat. Aby uzyskać numer telefonu dla swojego regionu, zobacz [Kontakt z firmą Dell](#).

Problemy z zamówieniem

W przypadku problemów z zamówieniem, takich jak brak części, niewłaściwe części lub błędy na fakturze, należy skontaktować się z firmą Dell w celu uzyskania pomocy. Przed wybraniem numeru należy przygotować fakturę lub dokument dostawy. Aby uzyskać numer telefonu dla swojego regionu, zobacz [Kontakt z firmą Dell](#).

Informacje o produkcie

W witrynie sieci Web firmy Dell pod adresem www.dell.com można znaleźć informacje dotyczące innych dostępnych produktów firmy Dell, a także złożyć zamówienie. Aby uzyskać numer telefonu dla swojego regionu lub aby skontaktować się telefonicznie ze specjalistą ds. sprzedaży, zobacz [Kontakt z firmą Dell](#).

Zwracanie produktów w celu dokonania naprawy gwarancyjnej lub uzyskania zwrotu pieniędzy

Wszystkie elementy, które mają być oddane zarówno do naprawy, jak i do zwrotu, należy przygotować zgodnie z poniższymi wskazówkami:

1. Zadzwoń do firmy Dell, aby uzyskać numer autoryzacji zwrotu materiału (RMA - Return Material Authorization), a następnie napisz go wyraźnie w

widocznym miejscu na zewnętrznej stronie pudełka.

Aby uzyskać numer telefonu dla swojego regionu, zobacz [Kontakt z firmą Dell](#). Dołącz kopię faktury oraz list z opisem przyczyny zwrotu.

2. Dołącz kopię diagnostycznej listy kontrolnej (zobacz [Diagnostyczna lista kontrolna](#)), określającej wykonane testy oraz komunikaty o błędach wyświetlone w programie Dell Diagnostics (zobacz [Program Dell Diagnostics](#)).
3. W przypadku ubiegania się o zwrot kosztów zakupu dołącz wszystkie akcesoria, związane ze zwracaną pozycją (kable zasilania, dyskietki z oprogramowaniem, przewodniki itd.).
4. Zapakuj sprzęt przeznaczony do zwrotu w oryginalne (lub odpowiadające oryginalnemu) opakowanie.

Koszty wysyłki pokrywa użytkownik. Użytkownik jest również odpowiedzialny za ubezpieczenie każdego zwracanego produktu i bierze na siebie ryzyko jego ewentualnej utraty podczas wysyłki do firmy Dell. Paczki przesyłane na zasadzie pobrania przy doręczeniu (Collect On Delivery) nie są akceptowane.

Zwroty niespełniające dowolnego z powyższych warunków będą odrzucane przez firmę Dell i odsyłane użytkownikowi.

Zanim zadzwonisz

 **UWAGA:** Przed wybraniem numeru należy przygotować swój kod ESC (Express Service Code). Dzięki niemu automatyczny system telefoniczny firmy Dell może sprawniej obsługiwać odbierane połączenia. Może być konieczne podanie kodu Service Tag, umieszczonego z tyłu lub na dolnej części komputera.

Należy pamiętać o wypełnieniu diagnostycznej listy kontrolnej (zobacz [Diagnostyczna lista kontrolna](#)). O ile to możliwe, przed wykonaniem połączenia z firmą Dell w celu uzyskania pomocy należy włączyć komputer i dzwonić z aparatu telefonicznego znajdującego się przy komputerze lub w jego pobliżu. Personel obsługi może poprosić użytkownika o wpisanie pewnych poleceń na klawiaturze, przekazanie szczegółowych informacji podczas wykonywania operacji lub wykonanie innych czynności związanych z rozwiązywaniem problemów, które można wykonać tylko na komputerze. Należy też mieć pod ręką dokumentację komputera.

 **OSTRZEŻENIE:** Przed przystąpieniem do wykonywania czynności wymagających otwarcia obudowy komputera należy zapoznać się z instrukcjami dotyczącymi bezpieczeństwa dostarczonymi z komputerem. Więcej informacji na temat postępowania zgodnego z zasadami bezpieczeństwa znajduje się na stronie dotyczącej przestrzegania przepisów pod adresem www.dell.com/regulatory_compliance.

Diagnostyczna lista kontrolna
Imię i nazwisko:
Data:
Adres:
Numer telefonu:
Kod Service Tag (kod kreskowy na tylnej lub dolnej części komputera):
Kod usług ekspresowych (Express Service Code):
Numer autoryzacji zwrotu materiałów (jeśli został podany przez pomoc techniczną firmy Dell):
System operacyjny i jego wersja:
Urządzenia:
Karty rozszerzeń:
Czy komputer jest podłączony do sieci? Tak/Nie
Sieć, wersja i karta sieciowa:
Programy i ich wersje:
Korzystając z instrukcji zamieszczonych w dokumentacji systemu operacyjnego, ustal zawartość systemowych plików startowych. Jeśli do komputera jest podłączona drukarka, wydrukuj poszczególne pliki. Jeśli drukarka nie jest dostępna, przed skontaktowaniem się z firmą Dell przepis zawartość poszczególnych plików.
Komunikat o błędzie, kod dźwiękowy lub kod diagnostyczny:
Opis problemu oraz procedur wykonanych przez użytkownika w celu rozwiązania problemu:

Kontakt z firmą Dell

Klienci w Stanach Zjednoczonych mogą dzwonić pod numer telefonu 800-WWW-DELL (800-999-3355).

 **UWAGA:** W przypadku braku aktywnego połączenia z Internetem informacje kontaktowe można znaleźć na fakturze, w dokumencie dostawy, na rachunku lub w katalogu produktów firmy Dell.

Firma Dell oferuje kilka różnych form obsługi technicznej i serwisu, usług elektronicznych oraz telefonicznych. Ich dostępność różni się w zależności od produktu i kraju, a niektóre z nich mogą być niedostępne w regionie użytkownika. Aby skontaktować z firmą Dell w sprawie sprzedaży, pomocy technicznej lub obsługi klienta:

1. Przejdź do strony support.dell.com i wybierz swój kraj lub region z umieszczonej na dole strony listy Choose A Country/Region (Wybierz kraj/region).

2. Kliknij łącze **Contact Us** (Skontaktuj się z nami) po lewej stronie i wybierz łącze do odpowiedniej usługi lub strony wsparcia technicznego.
 3. Wybierz odpowiadającą Ci metodę kontaktu z firmą Dell.
-

[Powrót do Spisu treści](#)

[Powrót do Spisu treści](#)

Płyta we/wy

Instrukcja serwisowa komputera Dell™ OptiPlex™ FX160/160

- [Wymontowywanie płyty we/wy](#)
- [Instalowanie płyty we/wy](#)

Wymontowywanie płyty we/wy

1. Wykonaj procedurę opisaną w rozdziale [Przed rozpoczęciem pracy we wnętrzu komputera](#).
2. Wykręć dwa wkręty mocujące płytę we/wy do obudowy.

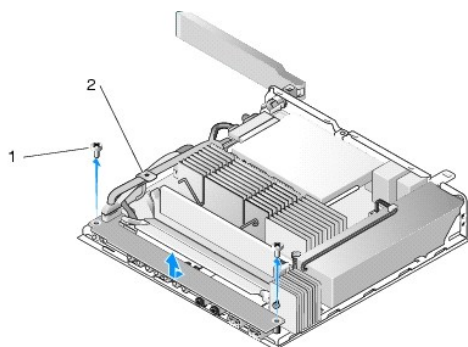

1	śruby (2)	2	przewodnica kabla
---	-----------	---	-------------------

3. Ostrożnie wyjmij płytę we/wy z komputera, wyjmując trzy kable z przewodnicy kabli.
4. Odłącz trzy kable (audio, USB i panelu przedniego) od płyty we/wy.

Instalowanie płyty we/wy

1. Podłącz trzy kable (audio, USB i panelu przedniego) do płyty we/wy.

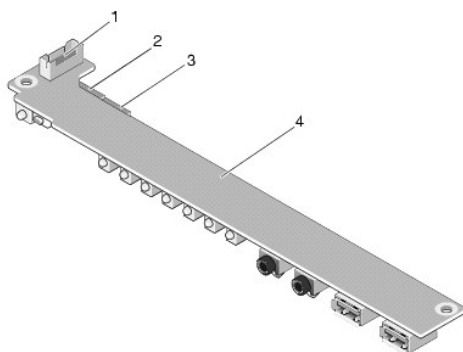

1	złącze panelu przedniego	2	złącze audio
3	złącze USB	4	płyta we/wy

2. Umieść kable pod metalową zakładką przewodnicy kabli oraz wyrównaj otwory w płycie we/wy do otworów na śruby w obudowie, tak aby środek płyty we/wy został umieszczony w metalowym zacisku.
3. Przymocuj płytę we/wy do obudowy za pomocą dwóch wkrętów.

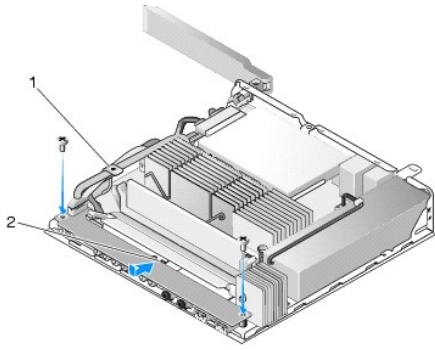

1	metalowa zakładka prowadnicy kabli	2	metalowy zacisk
---	------------------------------------	---	-----------------

4. Wykonaj procedurę opisaną w rozdziale [Po zakończeniu pracy we wnętrzu komputera.](#)

[Powrót do Spisu treści](#)

[Powrót do Spisu treści](#)

Pamięć

Instrukcja serwisowa komputera Dell™ OptiPlex™ FX160/160

- [Demontaż modułu pamięci](#)
- [Montaż modułu pamięci](#)

Komputer obsługuje jeden lub dwa moduły pamięci.

UWAGA: Komputer obsługuje wyłącznie moduły DDR2 SDRAM 667 MHz lub 800 MHz bez ECC. Obsługuje on moduły pamięci o pojemności 512 MB (tylko w preinstalowanych systemach operacyjnych Linux), 1 GB oraz 2 GB. Jeśli w komputerze zainstalowano pamięć 800 MHz, jest ona obsługiwana jako pamięć 667 MHz. Więcej informacji na ten temat znajduje się w witrynie support.dell.com.

Demontaż modułu pamięci

1. Wykonaj procedurę opisaną w rozdziale [Przed rozpoczęciem pracy we wnętrzu komputera](#).
2. Ostrożnie odciągnij zatrzaski zabezpieczające, znajdujące się na końcach każdego złącza modułu pamięci, aż moduł wyskoczy.

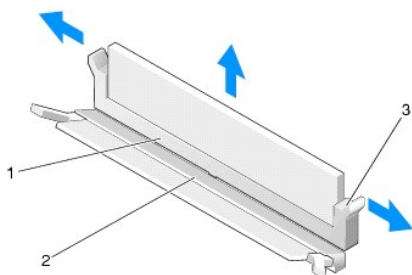

1	złącze pamięci DIMM_1	2	złącze pamięci DIMM_2
3	zatrzask zabezpieczający (dwa zatrzaski na jedno złącze; kolor biały - DIMM_1, czarny - DIMM_2)		

3. Wyjmij moduł z gniazda.

Montaż modułu pamięci

UWAGA: Jeśli w komputerze ma się znajdować jeden moduł pamięci, należy go włożyć w złącze DIMM_1. Złącze DIMM_1 ma białe zatrzaski zabezpieczające.

1. Umieść moduł pamięci w złączu i wyrównaj wycięcie modułu do zakładki na złączu.

UWAGA: Nieprawidłowe zainstalowanie modułu pamięci może spowodować, że uruchomienie komputera będzie niemożliwe. W przypadku takiej nieprawidłowości nie zostanie wyświetlony żaden komunikat.

2. Dociśnij moduł, aż zaskoczą zatrzaski zabezpieczające. Jeśli zatrzaski nie zaskoczą, wyjmij moduł i zainstaluj go ponownie.

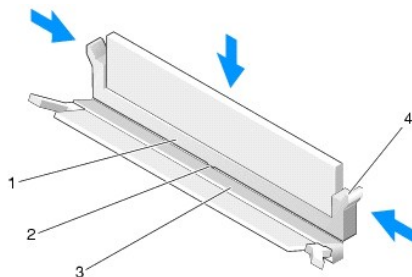

1	złącze pamięci DIMM_1	2	zakładka w złączu pamięci
3	złącze pamięci DIMM_2	4	zatrzask zabezpieczający (dwa zatrzaski na jedno złącze: kolor biały - DIMM_1, czarny - DIMM_2)

3. Wykonaj procedurę opisaną w rozdziale [Po zakończeniu pracy we wnętrzu komputera](#).
-

[Powrót do Spisu treści](#)

Moduł NVRAM

Instrukcja serwisowa komputera Dell™ OptiPlex™ FX160/160

- [Demontaż modułu pamięci NVRAM](#)
- [Instalowanie modułu pamięci NVRAM](#)

Demontaż modułu pamięci NVRAM

1. Wykonaj procedurę opisaną w rozdziale [Przed rozpoczęciem pracy we wnętrzu komputera](#).
2. Wymontuj zespół wspornika dysku twardego, jeśli jest zainstalowany (zobacz [Wymowanie zespołu wspornika dysku twardego](#)).
3. Za pomocą wkrętaka krzyżowego nr 1 odkręć wkręt mocujący moduł NVRAM do płyty systemowej.

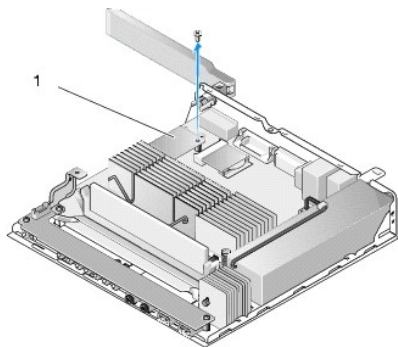

1	Moduł NVRAM		
---	-------------	--	--

4. Wyciągnij moduł NVRAM pionowo z płyty systemowej.

Instalowanie modułu pamięci NVRAM

1. Wyrównaj złącza modułu NVRAM do złączy na płycie systemowej i dociśnij go (zobacz [Złącza na płycie systemowej](#)).
2. Przymocuj moduł NVRAM do płyty systemowej przy użyciu śruby.
3. Włóż zespół wspornika dysku twardego, jeśli został wyjęty (zobacz [Montaż zespołu wspornika dysku twardego](#)).

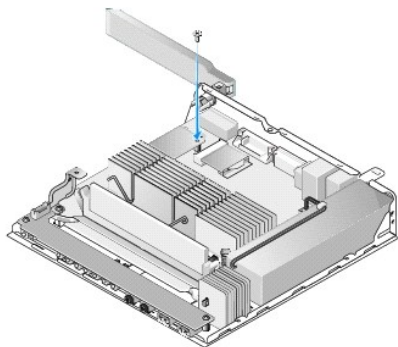

4. Wykonaj procedurę opisaną w rozdziale [Po zakończeniu pracy we wnętrzu komputera](#).

[Powrót do Spisu treści](#)

Zasilacz

Instrukcja serwisowa komputera Dell™ OptiPlex™ FX160/160

- [Wyjmowanie zasilacza](#)
- [Montaż zasilacza](#)

Wyjmowanie zasilacza

1. Wykonaj procedurę opisaną w rozdziale [Przed rozpoczęciem pracy we wnętrzu komputera](#).

⚠ OSTRZEŻENIE: Podczas normalnej pracy zasilacz może być bardzo gorący. Przed dotknięciem go zaczekaj, aż ostygnie.

2. Odłącz złącze zasilacza 12 V od płyty systemowej (zobacz [Złącza na płycie systemowej](#)).

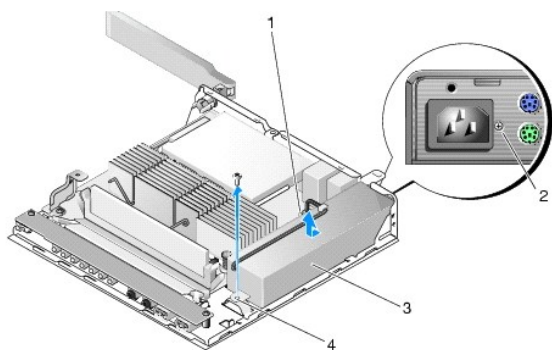

1	złącze zasilacza 12 V	2	wkręt na panelu tylnym
3	zasilacz	4	wkręt w obudowie

3. Odkręć wkręt na panelu tylnym.
4. Odkręć wkręt w obudowie.
5. Przesuń zasilacz nieznacznie ku przodowi komputera i wyjmij go z obudowy.

Montaż zasilacza

1. Umieść zasilacz w obudowie i przesuń go z powrotem w kierunku panelu tylnego.

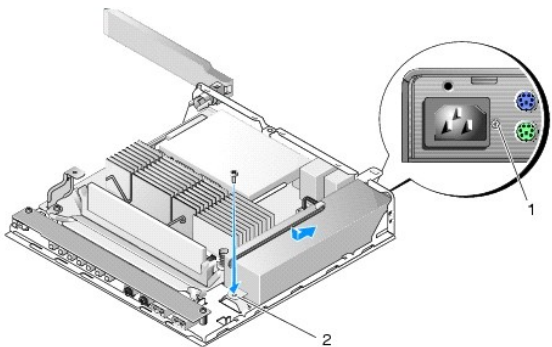

1	wkręt na panelu tylnym	2	wkręt w obudowie
---	------------------------	---	------------------

2. Przymocuj zasilacz przy użyciu wkrętu na panelu tylnym oraz wkrętu w obudowie.
3. Podłącz złącze zasilacza 12 V do płyty systemowej (zobacz [Złącza na płycie systemowej](#)).
4. Wykonaj procedurę opisaną w rozdziale [Po zakończeniu pracy we wnętrzu komputera](#).

[Powrót do Spisu treści](#)

[Powrót do Spisu treści](#)

Ponowna instalacja oprogramowania

Instrukcja serwisowa komputera Dell™ OptiPlex™ FX160/160

- [Sterowniki](#)
- [Przywracanie systemu operacyjnego](#)
- [Konta i hasła użytkowników](#)

 **PRZESTROGA:** Aby zainstalować lub zaktualizować oprogramowanie na komputerze, należy zalogować się z uprawnieniami administratora. Korzystając z uprawnień administracyjnych, należy zachować **szczególną ostrożność**, aby nie uszkodzić systemu.

 **UWAGA:** System Microsoft® Windows® XP Embedded jest dostępny wyłącznie na komputerze OptiPlex FX160.

Sterowniki

Identyfikacja sterowników

Microsoft® Windows® XP Embedded i Windows XP

1. Znajdź listę urządzeń dla komputera.
 - a. Kliknij **Start** → **Panel sterowania**.
 - b. Jeśli okno **Panelu sterowania** pojawia się w Widoku kategorii (**Wybierz kategorię**), przełącz się do widoku klasycznego (widoku ikon).
 - c. Kliknij dwukrotnie ikonę **System**.
 - d. W oknie **Właściwości systemu** kliknij kartę **Sprzęt**, a następnie kliknij przycisk **Menedżer urządzeń**.
2. Przewiń listę urządzeń, aby sprawdzić, czy obok ikony któregoś z nich nie jest wyświetlany wykrzyknik (żółte kółko ze znakiem [!]) lub [?] albo tekst „Inne urządzenie”.

Jeśli obok nazwy jednego z urządzeń jest wyświetlony wykrzyknik lub znak zapytania, należy ponownie zainstalować używany sterownik lub zainstalować nowy (zobacz [Ponowna instalacja sterowników i programów narzędziowych](#)).

Microsoft Windows Vista®

1. Znajdź listę urządzeń dla komputera.
 - a. Kliknij przycisk Start systemu Windows Vista , a następnie kliknij prawym przyciskiem myszy polecenie **Komputer**.
 - b. Kliknij **Właściwości** → **Menedżer urządzeń**.

 **UWAGA:** Może zostać wyświetlone okno **Kontrola konta użytkownika**. Jeśli jesteś administratorem komputera, kliknij przycisk **Kontynuuj**; w przeciwnym razie zwróć się do administratora, aby wykonał tę czynność.

2. Przewiń listę urządzeń, aby sprawdzić, czy na ikonie któregoś z nich jest wyświetlany wykrzyknik (żółte kółko ze znakiem [!]).

Jeśli obok nazwy jednego z urządzeń jest wyświetlony wykrzyknik, należy ponownie zainstalować używany sterownik lub zainstalować nowy (zobacz [Ponowna instalacja sterowników i programów narzędziowych](#)).

Ponowna instalacja sterowników i programów narzędziowych

 **PRZESTROGA:** W witrynie pomocy technicznej firmy Dell pod adresem support.euro.dell.com oraz na nośniku Drivers and Utilities można znaleźć **sterowniki zatwierdzone dla zakupionego komputera**. Instalowanie sterowników pochodzących z innych źródeł może spowodować niepoprawne działanie komputera.



Przywracanie poprzedniej wersji sterownika urządzenia

Microsoft Windows XP i Windows XP Embedded

1. Znajdź listę urządzeń dla komputera.
 - a. Kliknij **Start** → **Panel sterowania**.
 - b. Jeśli okno **Panelu sterowania** pojawia się w Widoku kategorii (**Wybierz kategorię**), przełącz się do widoku klasycznego (widoku ikon).
 - c. Kliknij dwukrotnie ikonę **System**.
 - d. W oknie Właściwości systemu kliknij kartę **Sprzęt**, a następnie kliknij przycisk **Menedżer urządzeń**.
2. Kliknij prawym przyciskiem myszy urządzenie, dla którego został zainstalowany nowy sterownik, a następnie kliknij polecenie **Właściwości**.
3. Kliknij kartę **Sterowniki** → **Przywróć sterownik**.

Jeśli **proces przywracania sterownika** nie rozwiąże problemu, użyj funkcji przywracania systemu (zobacz [Przywracanie systemu operacyjnego](#)), aby przywrócić komputer do stanu, w jakim znajdował się przed zainstalowaniem nowego sterownika.

Microsoft Windows Vista

1. Kliknij przycisk Start systemu Windows Vista , a następnie kliknij prawym przyciskiem myszy polecenie **Computer** (Komputer).
2. Kliknij **Właściwości** → **Menedżer urządzeń**.
 **UWAGA:** Może zostać wyświetlone okno **Kontrola konta użytkownika**. Jeśli jesteś administratorem komputera, kliknij przycisk **Kontynuuj**; w przeciwnym razie zwróć się do administratora, aby wykonał tę czynność.
3. Kliknij prawym przyciskiem myszy urządzenie, dla którego został zainstalowany nowy sterownik, a następnie kliknij polecenie **Właściwości**.
4. Kliknij kartę **Sterowniki** → **Przywróć sterownik**.



Jeśli **proces przywracania sterownika** nie rozwiąże problemu, użyj funkcji przywracania systemu (zobacz [Przywracanie systemu operacyjnego](#)), aby przywrócić komputer do stanu, w jakim znajdował się przed zainstalowaniem nowego sterownika.

Instalowanie sterowników ręcznie

Microsoft Windows XP i Windows XP Embedded

1. Znajdź listę urządzeń dla komputera.
 - a. Kliknij **Start** → **Panel sterowania**.
 - b. Jeśli okno **Panelu sterowania** pojawia się w Widoku kategorii (**Wybierz kategorię**), przełącz się do widoku klasycznego (widoku ikon).
 - c. Kliknij dwukrotnie ikonę **System**.
 - d. W oknie Właściwości systemu kliknij kartę **Sprzęt**, a następnie kliknij przycisk **Menedżer urządzeń**.
2. Kliknij prawym przyciskiem myszy na urządzenie, dla którego potrzebny jest sterownik, a następnie kliknij **Aktualizuj sterownik**.
3. Postępuj zgodnie z instrukcjami wyświetlanymi na ekranach Kreatora aktualizacji sprzętu, aby zainstalować sterownik z lokalnego źródła lub przeszukać sieć w celu znalezienia sterownika.

Microsoft Windows Vista

1. Kliknij przycisk Start systemu Windows Vista , a następnie kliknij prawym przyciskiem myszy **Komputer**.
2. Kliknij **Właściwości** → **Menedżer urządzeń**.
 **UWAGA:** Wówczas zostanie wyświetlone okno **Kontrola konta użytkownika**. Jeśli jesteś administratorem komputera, kliknij przycisk **Kontynuuj**; w przeciwnym razie zwróć się do administratora, aby wykonał tę czynność.
3. Kliknij dwukrotnie typ urządzenia, dla którego instalujesz sterownik, np. **Urządzenia audio** lub **Urządzenia wideo**.
4. Kliknij dwukrotnie nazwę urządzenia, dla którego instalujesz sterownik.
5. Kliknij kartę **Sterownik** → **Aktualizuj sterownik** → **Przeglądaj mój komputer w poszukiwaniu sterownika**.

6. Kliknij przycisk **Przeglądaj** i przejdź do lokalizacji, do której wcześniej skopiowano pliki sterownika.
7. Kliknij nazwę sterownika, a następnie przyciski → **OK** → **Dalej**.
8. Kliknij przycisk **Zakończ** i uruchom ponownie komputer.

Przywracanie systemu operacyjnego

W zależności od konfiguracji systemu, użytkownik może przywrócić system operacyjny w następujące sposoby:

1. Obraz systemu na komputerach z systemem operacyjnym zainstalowanym w module NVRAM można utworzyć ponownie.
1. Przywracanie systemu Microsoft® Windows (usługa dostępna wyłącznie dla komputerów wyposażonych w dyski twarde i system operacyjny Windows Vista) pomaga przywrócić system do poprzedniego stanu bez wpływu na pliki z danymi. Aby przywrócić system operacyjny i zachować pliki danych, należy użyć tego narzędzia w pierwszej kolejności.
1. Do przywrócenia systemu operacyjnego można użyć nośnika Operating System (System operacyjny), jeśli taki nośnik został dostarczony z komputerem. Należy jednak pamiętać, że użycie nośnika *Operating System* spowoduje usunięcie wszystkich danych z dysku twardego. Ta opcja wymaga zewnętrznego napędu optycznego do uruchomienia nośnika.

Ponowne tworzenie obrazów systemów operacyjnych zainstalowanych w module NVRAM

Aby przywrócić, zaktualizować lub zainstalować system operacyjny w module NVRAM, zapoznaj się z dokumentacją na temat ponownego tworzenia obrazów na komputerze, która znajduje się w witrynie support.dell.com.

Przywracanie systemów operacyjnych Microsoft Windows na dyskach twardech

 **UWAGA:** Procedury opisane w tym dokumencie opierają się na założeniu, że jest używany domyślny widok systemu Windows, i mogą nie mieć zastosowania, jeśli w komputerze Dell włączono widok klasyczny.

Uruchamianie funkcji System Restore (Przywracanie systemu)

System Windows XP

1. Kliknij **Start** → **Wszystkie programy** → **Akcesoria** → **Narzędzia systemowe** → **Przywracanie systemu**.
2. Kliknij opcję **Przywróć mój komputer do wcześniejszego stanu** lub opcję **Utwórz punkt przywracania**.
3. Kliknij przycisk **Dalej** i postępuj zgodnie z pozostałymi monitami wyświetlanymi na ekranie.

Windows Vista

1. Kliknij przycisk **Start** systemu Windows Vista .
2. W polu **Rozpocznij wyszukiwanie** wpisz wyrażenie **Przywracanie systemu** i naciśnij klawisz <Enter>.

 **UWAGA:** Może zostać wyświetlone okno **Kontrola konta użytkownika**. Jeśli jesteś administratorem komputera, kliknij opcję **Kontynuuj**; jeśli nim nie jesteś, zwróć się do administratora, aby wykonał żadaną czynność.

3. Kliknij przycisk **Dalej** i postępuj zgodnie z pozostałymi monitami wyświetlanymi na ekranie.

Cofnięcie ostatniej operacji przywracania systemu (tylko Windows Vista)

 **PRZESTROGA:** Przed cofnięciem ostatniego przywrócenia należy zapisać i zamknąć wszystkie otwarte pliki i zamknąć wszystkie otwarte programy. **Dopóki przywracanie systemu nie zostanie zakończone, nie należy modyfikować, otwierać ani usuwać plików ani programów.**

1. Kliknij przycisk **Start** systemu Windows Vista .
2. W polu **Rozpocznij wyszukiwanie** wpisz **Przywracanie systemu** i naciśnij klawisz <Enter>.

3. Kliknij polecenie **Cofnij moje ostatnie przywracanie** i kliknij przycisk **Dalej**.

Przywracanie systemu operacyjnego przy użyciu nośnika z systemem operacyjnym

Przed rozpoczęciem

Jeśli jest planowana ponowna instalacja systemu Windows w celu naprawienia problemu z nowo zainstalowanym sterownikiem, należy najpierw spróbować użyć funkcji przywracania sterowników urządzeń systemu Windows. Patrz [Przywracanie poprzedniej wersji sterownika urządzenia](#). Jeśli funkcja przywracania sterowników urządzeń nie rozwiąże problemu, należy użyć funkcji przywracania systemu, aby przywrócić system operacyjny do stanu sprzed instalacji nowego sterownika. Patrz [Przywracanie systemów operacyjnych Microsoft Windows na dyskach twardej](#).

 **PRZESTROGA:** Przed rozpoczęciem instalowania należy wykonać kopie zapasowe wszystkich plików danych na głównym dysku twardym. W konwencjonalnych konfiguracjach dysków twardej za główny dysk twardej uznaje się pierwszy dysk wykryty przez komputer.

Do ponownego zainstalowania systemu Windows są wymagane nośniki Dell™ *Operation System* (System operacyjny) i *Dell Drivers and Utilities* (Sterowniki i programy narzędziowe).

 **UWAGA:** Nośnik *Dell Drivers and Utilities* (Sterowniki i programy narzędziowe) zawiera sterowniki, które zostały zainstalowane podczas montażu komputera. Nośnika *Dell Drivers and Utilities* (Sterowniki i programy narzędziowe) należy użyć do załadowania wszelkich wymaganych sterowników. W przypadku niektórych obszarów geograficznych, a także w przypadku niezłożenia zapotrzebowania na te nośniki, dyski CD *Dell Drivers and Utilities* (Sterowniki i programy narzędziowe) i *Operating System* (System operacyjny) mogą nie być dołączone do zestawu komputerowego.

Ponowna instalacja systemu Windows XP lub Windows Vista

Proces ponownej instalacji może potrwać od 1 do 2 godzin. Po ponownym zainstalowaniu systemu operacyjnego należy ponownie zainstalować sterowniki urządzeń, oprogramowanie antywirusowe i inne oprogramowanie.

1. Zapisz i zamknij wszystkie otwarte pliki oraz zamknij wszystkie otwarte programy.
2. Włóż dysk *Operating System* (System operacyjny).
3. Jeśli pojawi się komunikat *Zainstaluj system Windows*, kliknij opcję **Zakończ**.
4. Uruchom ponownie komputer.

Po wyświetleniu logo firmy DELL naciśnij niezwłocznie klawisz <F12>.

 **UWAGA:** W przypadku zbyt długiego oczekiwania i pojawienia się logo systemu operacyjnego należy poczekać na wyświetlenie pulpitu systemu Microsoft® Windows®, a następnie wyłączyć komputer i spróbować ponownie.

 **UWAGA:** Kolejne kroki procedury zmieniają sekwencję ładowania tylko na jeden raz. Przy następnym uruchomieniu komputer wykona sekwencję ładowania zgodnie z urządzeniami podanymi w programie konfiguracji systemu.

5. Po wyświetleniu listy urządzeń startowych zaznacz opcję **CD/DVD/CD-RW Drive** (Napęd CD/DVD/CD-RW) i naciśnij klawisz <Enter>.

Naciśnij dowolny klawisz, aby aktywować funkcję **Boot from CD-ROM** (Uruchom z dysku CD-ROM), i wykonaj polecenia wyświetlane na ekranie, aby zakończyć instalację

Konta i hasła użytkowników

 **PRZESTROGA:** Nazwa konta i hasło użytkownika w systemach Windows XP Embedded, Windows XP i Windows Vista to zabezpieczenia ułatwiające ochronę komputera przed nieautoryzowanym dostępem osób, które mają na celu pozyskanie danych osobowych lub uszkodzenie systemu. Firma Dell zdecydowanie zaleca częstą zmianę nazwy konta użytkownika systemu operacyjnego oraz hasła, aby utrzymać poziom skuteczności tej funkcji zabezpieczeń.

Hasła do systemu Windows XP Embedded

Jeśli na zakupionym komputerze jest preinstalowany system Windows XP Embedded, zostały już na nim utworzone konta użytkowników i hasła. Więcej informacji na ten temat znajduje się w witrynie support.dell.com.

Zmiana nazw kont i haseł w systemie Windows

 **UWAGA:** Aby dodać/usunąć/zmienić nazwę konta lub uprawnienia użytkownika, nadając uprawnienia administracyjne lub uprawnienia na poziomie użytkownika, należy zalogować się do systemu operacyjnego jako użytkownik z uprawnieniami administracyjnymi. Po zalogowaniu się do systemu z uprawnieniami na poziomie użytkownika można zmienić wyłącznie własne hasło.

Preinstalowany system Windows XP

1. Kliknij kolejno: **Start** → **Panel sterowania**.
2. Jeśli okno **Panelu sterowania** pojawia się w Widoku kategorii (**Wybierz kategorię**), przełącz się do widoku klasycznego (widoku ikon).
3. Kliknij kolejno: **Narzędzia administracyjne** → **Menedżer użytkowników**.
4. W lewym okienku kliknij folder **Użytkownicy** lub **Grupy**, a następnie kliknij dwukrotnie nazwy atrybutów, które chcesz zmienić.

System Windows XP

1. Kliknij kolejno: **Start** → **Panel sterowania**.
2. Jeśli okno **Panelu sterowania** pojawia się w Widoku kategorii (**Wybierz kategorię**), przełącz się do widoku klasycznego (widoku ikon).
3. Kliknij ikonę **Konta użytkowników**.
4. Kliknij **nazwę użytkownika**, którego hasło lub uprawnienia chcesz zmienić, a następnie postępuj zgodnie z instrukcjami wyświetlanymi na ekranie.

Windows Vista

1. Kliknij przycisk Start systemu Windows Vista .
2. Kliknij kolejno: **Panel sterowania** → **Konta użytkowników**.
3. Kliknij konto, którego atrybuty chcesz zmienić.

[Powrót do Spisu treści](#)

[Powrót do Spisu treści](#)

Podstawka komputera

Instrukcja serwisowa komputera Dell™ OptiPlex™ FX160/160

- [Demontaż podstawki komputera](#)
- [Wymiana podstawki komputera](#)

Demontaż podstawki komputera

1. Ostrożnie naciśnij metalową zakładkę z tyłu komputera.
2. Wsuń podstawkę do tyłu komputera o około 0,6 cm.
3. Wyjmij podstawkę z komputera.

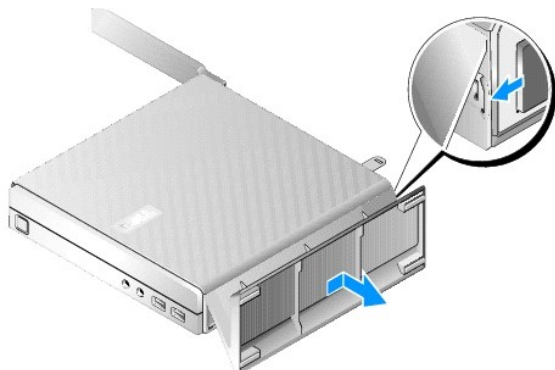

Wymiana podstawki komputera

1. Chwyć komputer za górną część obudowy.
2. W części podstawki mającej zatrzask, znajdującej się z tyłu komputera, wyrównaj zakładki do gniazd u dołu obudowy, a następnie wóź te zakładki do obudowy.

Podstawka powinna zachodzić na tył komputera na długość około 0,6 cm.
3. Wsuń podstawkę w kierunku przodu komputera aż zatrzaśnie się we właściwej pozycji.

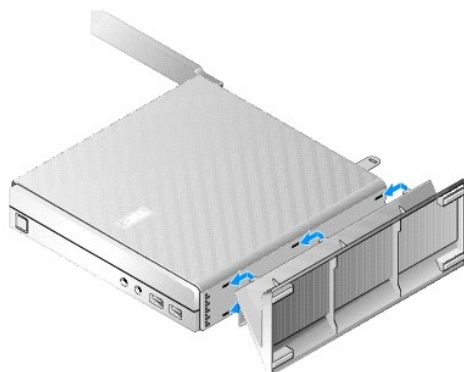

[Powrót do Spisu treści](#)

Zespół płyty systemowej

Instrukcja serwisowa komputera Dell™ OptiPlex™ FX160/160

- [Złącza na płycie systemowej](#)
- [Wymontowywanie zespołu płyty systemowej](#)
- [Montaż płyty systemowej](#)

Złącza na płycie systemowej

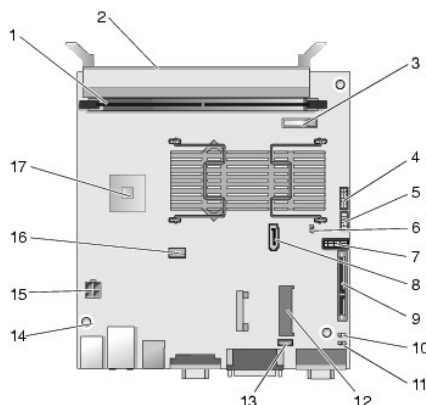

1	złącze pamięci (DIMM_1)	2	złącze pamięci (DIMM_2)
3	bateria (BATTERY)	4	złącze audio (AUDIOF1)
5	złącze USB (USBF1)	6	zworknik konfiguracji (SETUP_LOCK)
7	złącze panelu przedniego (FRONTPANEL)	8	złącze kabla danych SATA (SATA_1)
9	złącze modułu NVRAM (SATA_0)	10	zworkna kasowania pamięci CMOS (RTCST)
11	zworknik czyszczenia hasła (PSWD)	12	złącze WLAN (MINIA1)
13	złącze wentylatora (FAN_CPU)	14	otwory na wkręty (3)
15	złącze zasilania 12 V (PWR1)	16	złącze zasilania dysku twardego SATA (SATAPWR1)
17	Procesor		

Wymontowywanie zespołu płyty systemowej

PRZESTROGA: Konfiguracja systemu BIOS na nowej płycie systemowej może się różnić od konfiguracji na płycie systemowej, która jest wymieniana. Aby zachować dotychczasowe ustawienia systemu BIOS, należy je zapisać w celu wykorzystania w przyszłości. Więcej informacji na ten temat znajduje się w [Opcje narzędzia do konfiguracji systemu BIOS](#).

1. Wykonaj procedurę opisaną w rozdziale [Przed rozpoczęciem pracy we wnętrzu komputera](#).
2. Wymontuj zespół wspornika dysku twardego, jeśli jest zainstalowany ([Wymowanie zespołu wspornika dysku twardego](#)).
3. Wyjmij moduł NVRAM, jeśli jest zainstalowany (zobacz [Demontaż modułu pamięci NVRAM](#)).
4. Wyjmij kartę sieci bezprzewodowej, jeśli jest zainstalowana (zobacz [Demontaż karty sieci bezprzewodowej](#)).
5. Wyjmij moduły pamięci (patrz [Demontaż modułu pamięci](#)).
6. Zdemontuj zespół radiatora procesora (patrz [Demontaż zespołu radiatora procesora](#)).
7. Wymontuj płytę we/wy (zobacz [Wymontowywanie płyty we/wy](#)).

8. Odłącz kable płyty we/wy od płyty systemowej.
9. Odłącz złącze zasilacza 12 V od płyty systemowej (zobacz [Złącza na płycie systemowej](#)).
10. Wyjmij prowadnicę kabli (zobacz [Demontaż prowadnicy kabli](#)).
11. Wykręć dwa wkręty w tylnych narożnikach płyty systemowej, mocujące ją do obudowy.

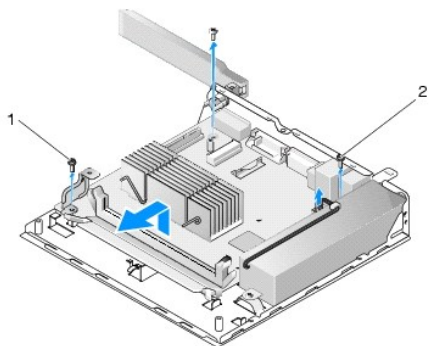

1 wkręt mocujący prowadnicę kabli	2 wkręt mocujący płytę systemową (2)
-----------------------------------	--------------------------------------

UWAGA: Wyjęcie płyty systemowej z obudowy może utrudniać podkładka termoprzewodząca umieszczona między obudową a procesorem. Być może trzeba będzie zerwać mocowanie podkładki do spodu płyty systemowej. Podkładkę termoprzewodzącą należy pozostawić w obudowie.

12. Ostrożnie unieś przednią krawędź płyty systemowej i wyjmij ją z obudowy.

Montaż płyty systemowej

1. Włóż płytę systemową do obudowy pod kątem około 30 stopni, wyrównując złącza na tylnej krawędzi płyty z wycięciami na panelu tylnym, a następnie opuść płytę na miejsce.
2. Zamontuj prowadnicę kabli (zobacz [Montaż prowadnicy kabli](#)).
3. Wkręć dwa wkręty w tylnych narożnikach płyty systemowej, mocujące ją do obudowy (zobacz [Złącza na płycie systemowej](#)).

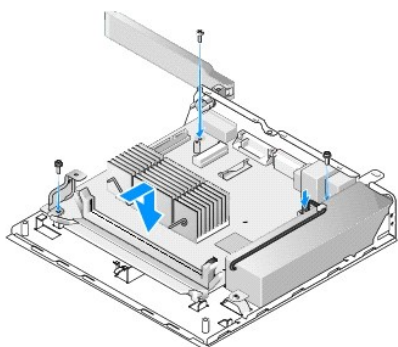

4. Podłącz złącze zasilacza 12 V do płyty systemowej.
5. Zamontuj płytę we/wy (zobacz [Instalowanie płyty we/wy](#)).
6. Podłącz kable płyty we/wy do płyty systemowej.
7. Zamontuj prowadnicę kabli (zobacz [Montaż prowadnicy kabli](#)).
8. Zamontuj moduły pamięci (zobacz [Montaż modułu pamięci](#)).
9. Zainstaluj kartę sieci bezprzewodowej, jeśli została wyjęta (zobacz [Montaż karty sieci bezprzewodowej](#)).

10. Zainstaluj moduł NVRAM, jeśli został wyjęty (zobacz [Instalowanie modułu pamięci NVRAM](#)).
 11. Zamontuj zespół radiatora procesora (patrz [Montaż zespołu radiatora procesora](#)).
 12. Włóż zespół wspornika dysku twardego, jeśli został wyjęty (zobacz [Montaż zespołu wspornika dysku twardego](#)).
 13. Wykonaj procedurę opisaną w rozdziale [Po zakończeniu pracy we wnętrzu komputera](#).
 14. Ponownie uruchom komputer i przejdź do systemu BIOS, aby skonfigurować jego ustawienia w żądany sposób (zobacz [Uruchamianie narzędzia do konfiguracji systemu BIOS](#)).
-

[Powrót do Spisu treści](#)

[Powrót do Spisu treści](#)

Konfiguracja systemu

Instrukcja serwisowa komputera Dell™ OptiPlex™ FX160/160

- [Przegląd](#)
- [Uruchamianie narzędzia do konfiguracji systemu BIOS](#)
- [Ekran narzędzia do konfiguracji systemu BIOS](#)
- [Opcje narzędzia do konfiguracji systemu BIOS](#)
- [Setup Lock \(Blokada konfiguracji\)](#)
- [Boot Sequence \(Sekwencja ładowania\)](#)
- [Usuwanie zapomnianych haseł](#)
- [Czyszczenie ustawień CMOS](#)
- [Wpisywanie nowego systemu BIOS](#)

Przegląd

System BIOS umożliwia wykonanie następujących czynności:

- 1 zmiany informacji na temat konfiguracji systemu po dodaniu, zmianie lub usunięciu dowolnego sprzętu
- 1 włączenia lub wyłączenia urządzeń na płycie systemowej
- 1 włączenia lub wyłączenia funkcji zabezpieczeń

Przed skorzystaniem z narzędzia do konfiguracji systemu BIOS zalecane jest zapisanie jego ustawień, aby można je było wykorzystać w przyszłości.

 **PRZESTROGA:** Nie zmieniaj ustawień tego programu, jeśli nie jesteś biegły w obsłudze komputera. Niektóre zmiany mogą spowodować nieprawidłowe działanie komputera.

Uruchamianie narzędzia do konfiguracji systemu BIOS

1. Włącz (lub uruchom ponownie) komputer.
2. Po wyświetleniu logo firmy DELL™ niezwłocznie naciśnij klawisz <F2> i powtarzaj tę czynność, aż pojawi się ekran systemu BIOS.

 **UWAGA:** Logo firmy Dell pojawia się na bardzo krótki czas, dlatego należy uważnie obserwować ekran. W przypadku naciśnięcia klawisza <F2> przed zapytaniem, komputer nie będzie mógł potwierdzić naciśnięcia klawisza.

3. Jeśli czas oczekiwania był za długi i ekran z logo firmy Dell już zniknął, należy poczekać na pełne uruchomienie systemu operacyjnego, a następnie wyłączyć komputer i spróbować ponownie.

Ekran narzędzia do konfiguracji systemu BIOS

Na ekranach narzędzia do konfiguracji systemu BIOS znajdują się informacje o bieżącej lub możliwej do zmiany konfiguracji komputera. Informacje na ekranie wyświetlane są w trzech polach: lista opcji, pole opcji aktywnych i funkcje klawiszy.

Ekran systemu BIOS (zmiana ekranów możliwa jest za pomocą klawiszy ze strzałkami w lewo i w prawo)

Options list (Lista opcji) - Pole to jest wyświetlane po lewej stronie ekranu narzędzia do konfiguracji systemu BIOS. Jest to pole listy rozwijanej zawierającej parametry konfiguracji komputera.

Listę można przewijać przy pomocy klawiszy strzałek w górę i w dół. Jeśli opcja jest podświetlona, w polu **Options Field (Pole opcji)** jest wyświetlanych więcej informacji na temat tej opcji oraz jej bieżące i dostępne ustawienia.

Option Field (Pole opcji) - To pole zawiera informacje na temat każdej opcji. W tym polu można przeglądać bieżące oraz domyślne ustawienia i opcje, a także je modyfikować.

Key Functions (Funkcje klawiszy) - To pole znajduje się poniżej pola **Option Field (Pole opcji)** i zawiera opisy klawiszy oraz ich funkcji w aktywnej liście opcji.

Opcje narzędzia do konfiguracji systemu BIOS

 **UWAGA:** W zależności od komputera oraz zainstalowanych urządzeń elementy wymienione w tej części mogą się nie pojawić lub pojawić się w innej formie.

System

System Time (Czas)	Umożliwia użytkownikowi ustawienie godziny i daty systemowej w systemie BIOS.
System date (Data)	
System Info (Informacje o systemie)	Wyświetlane są informacje o systemie takie jak nazwa komputera oraz inne dane danego systemu. Wśród nich znajdują się również informacje o numerze wersji systemu BIOS oraz kodzie Service Tag i numerze urządzenia, które są przeznaczone dla pomocy technicznej.
Processor Info (Informacje dotyczące procesora)	Podaje informację, czy procesor komputera obsługuje technologię wielowątkową Hyper-Threading oraz informacje o prędkości szyny procesora, identyfikatorze procesora oraz pamięci podręcznej L2.
Memory Info (Informacje o pamięci)	Informacje o ilości zainstalowanej pamięci, jej szybkości, trybie kanału oraz rodzaju zainstalowanej pamięci.
Boot Sequence (Sekwencja ładowania)	Określa sekwencję ładowania dla poszczególnych typów urządzeń.
Napędy	
	Wyświetla informacje o napędach SATA zainstalowanych w systemie (SATA -0, NVRAM; SATA-1, dysk twardej), pracy dysku oraz stanie raportowania SMART.
Onboard Devices (Wbudowane urządzenia)	
	Informacje o włączonych podzespołach płyty systemowej.
Performance (Wydajność)	
	Informacje o obsłudze technologii hyperthreading, wartości CPUID oraz trybie głośności dysku twardego.
Security (Bezpieczeństwo)	
	Informacje o hasłach kontroli dostępu do konfiguracji systemu BIOS i dysku twardego.
Power Management (Zarządzanie energią)	
AC Recovery (Przywrócenie zasilania)	Określa, w jaki sposób system ma reagować na wypadek utraty zasilania: Off, On, Last (previous state) (wyłączenie, włączenie, ostatni-poprzedni stan)
Auto Power On (Automatyczne włączenie)	Określa, kiedy ma zostać użyta funkcja automatycznego wyłączenia: Off, Everyday, Weekdays (wyłączona, codziennie, w weekendy)
Auto Power Time (Czas automatycznego włączenia)	Określa czas włączenia systemu.
Low Power Mode (Tryb niskiego poboru energii)	Umożliwia wyłączenie kontrolera sieciowego w przypadku hibernacji lub wyłączenia komputera.
Remote Wake Up (Zdalne wybudzenie)	Umożliwia wybudzenie systemu ze stanu uśpienia. Możliwość korzystania z tej opcji zależy od ustawień innych opcji.
Suspend Mode (Tryb uśpienia)	Określa tryb uśpienia dla zarządzania energią.
Maintenance (Konserwacja)	
	Informacje o kodzie Service tag, zarządzaniu energią w technologii ASF oraz dzienniku zdarzeń.
Image Server (Serwer obrazów)	
	Określa lokalizację sieciową serwera obrazów i włącza usługę ODDS (On-demand Desktop Streaming) (Przesyłanie strumieniowe na życzenie).
POST Behavior (Zachowanie POST)	
	Konfiguracja opcji Fast Boot (Szybki rozruch), klawisza Numlock, klawiszy programowalnych POST oraz raportowania błędów klawiatury podczas uruchamiania systemu.

Setup Lock (Blokada konfiguracji)

 **UWAGA:** Blokada konfiguracji to funkcja dostępna wyłącznie na komputerze OptiPlex FX160.

Blokada konfiguracji (SETUP_LOCK, zobacz [Złącza na płycie systemowej](#)) to funkcja sprzętowa współdziałająca z ustawieniami opcji BIOS Admin Password (Hasło administratora systemu BIOS), BIOS Password Changes (Zmiany haseł systemu BIOS) oraz sprzętowym zwornikiem haseł (PSWD) w celu udostępnienia określonych opcji na ekranach konfiguracji. Typowe ustawienia znajdują się na liście w tabeli poniżej.

Admin Password (Hasło administratora)	Password Changes (Zmiany haseł)	Password Jumper (Zwornik hasła) dostępny	Setup Lock Jumper (Zwornik blokady konfiguracji) dostępny	Setup Behavior (Efekt ustawień konfiguracyjnych)
Nie	brak	Nie	Tak	<ul style="list-style-type: none"> 1 Użytkownik: tylko przeglądanie opcji konfiguracji 1 Administrator: modyfikowanie opcji konfiguracji 1 Hasła wyczyszczone i nie można ich skonfigurować
Tak	Unlocked (Odblokowane)	Tak	brak	<ul style="list-style-type: none"> 1 Użytkownik: przeglądanie i konfiguracja/zmiana tylko haseł systemu i dysku twardego 1 Administrator: modyfikowanie opcji po wprowadzeniu odpowiedniego hasła
Tak	Locked (Zablokowane)	Tak	brak	<ul style="list-style-type: none"> 1 Użytkownik: tylko przeglądanie opcji konfiguracji

Boot Sequence (Sekwencja ładowania)

Komputer można uruchomić z jednego z następujących typów urządzeń:

- 1 **Removable Drives** (napędy wymienne) - komputer podejmuje próbę rozruchu z urządzenia zewnętrznego, takiego jak stacja dyskietek.
- 1 **Hard Disk Drive** (dysk twardy) - komputer podejmuje próbę rozruchu z urządzenia wewnętrznego, takiego jak moduł NVRAM (port SATA-0) lub dysk twardy (port SATA-1).
- 1 **CD/DVD Drive** (napęd CD/DVD) - komputer podejmuje próbę rozruchu z napędu CD lub DVD. Napędy CD i DVD to urządzenia zewnętrzne.
- 1 **USB Drive** (napęd USB) - komputer podejmuje próbę rozruchu ze startowego napędu USB. Włóż urządzenie pamięci do portu USB i ponownie uruchom komputer.
- 1 **Network Drive** (dysk sieciowy) - na komputerze można zainstalować system operacyjny z dysku sieciowego, takiego jak ImageServer (serwer obrazów).

Zmiana sekwencji rozruchowej dla przyszyłych rozruchów

Ustalając sekwencję ładowania, należy najpierw ustalić kolejność rozruchu urządzeń z danej grupy, a następnie określić kolejność rozruchu typów urządzeń.

1. Wejść do narzędzia konfiguracji systemu BIOS (zobacz [Uruchamianie narzędzia do konfiguracji systemu BIOS](#)).
2. Do nawigacji po ekranie **System** służą klawisze ze strzałkami w lewo i w prawo.
3. Przy użyciu klawisza ze strzałką w dół podświetli opcję **Boot Sequence**, (Sekwencja ładowania) i naciśnij klawisz <Enter>, aby wyświetlić ekran podrzędny.

 **UWAGA:** Należy zanotować aktualną sekwencję rozruchową, aby można było ją w razie potrzeby przywrócić.

4. Skonfiguruj priorytet rozruchu urządzeń dla poszczególnych typów urządzeń:
 - a. Przy użyciu klawiszy ze strzałkami w dół i w górę podświetli opcję **Removable Drives** (napędy wymienne) i naciśnij klawisz <Enter>. Jeśli napęd nie jest zainstalowany, naciśnij klawisz <Esc>, aby powrócić do ekranu podrzędnego **Boot Sequence** (Sekwencja ładowania).
 - b. Na ekranie **Removable Drives** (Napędy wymienne) przy użyciu klawiszy ze strzałkami w dół i w górę podświetli opcję **1st Drive**, (napęd 1), a następnie naciśnij klawisz <Enter>.
 - c. W oknie podręcznym **Options** (Opcje) przy użyciu klawiszy ze strzałkami w górę i w dół podświetli preferowane pierwsze urządzenie wymienne lub wybierz opcję **Off** (Wyłącz), aby wyłączyć tę opcję, a następnie naciśnij klawisz <Enter>. Potwórz ten krok pomocniczy dla napędów nr **2, 3**, itd. w opcji **Drives**, (Napędy), o ile znajdują się one na liście. Naciśnij klawisz <Esc>, aby powrócić do ekranu podrzędnego **Boot Sequence** (Sekwencja ładowania).
 - d. Powtórz tę czynność dla każdego z pozostałych typów urządzeń: **Hard Disk Drives** (dyski twarde), **USB Drives** (napędy USB), **CD/DVD Drives** (napędy CD/DVD) oraz **Network Drives** (dyski sieciowe).
5. Skonfiguruj priorytet rozruchu urządzeń dla poszczególnych typów urządzeń:
 - a. Na ekranie podręcznym **Boot Sequence** (Sekwencja ładowania) przy użyciu klawiszy ze strzałkami w górę i w dół podświetli opcję **1st Boot Device** (urządzenie startowe 1) i naciśnij klawisz <Enter>, aby otworzyć okno podręczne **Options** (Opcje).
 - b. W oknie podręcznym **Options** (Opcje) przy użyciu klawiszy ze strzałkami w górę i w dół podświetli preferowany pierwszy typ urządzeń startowych i naciśnij klawisz <Enter>. Podstawowym urządzeniem rozruchowym jest 1st Boot Device (Urządzenie startowe 1).
 - c. Powtórz ten krok dla urządzeń startowych nr **2, 3, 4** i **5**, aby ustalić kolejność urządzeń, z których będzie podejmowana próba rozruchu komputera.
6. Naciśnij klawisz <F10>, a następnie naciśnij klawisz <Enter>, aby zapisać ustawienia i ponownie uruchomić komputer.

Wybór określonego urządzenia startowego

Podczas uruchamiania systemu można wybrać dowolne urządzenie startowe, takie jak wewnętrzny lub zewnętrzny dysk twardy, zewnętrzny napęd CD lub DVD, klucz pamięci USB albo zewnętrzna stacja dyskietek, bez konieczności wprowadzania zmiany w sekwencji ładowania w systemie BIOS. Jest to funkcja przydatna przy rozruchu z zewnętrznego napędu DVD w celu uruchomienia programu Dell Diagnostics z nośnika *Dell Drivers and Utilities* i powrotu do normalnej sekwencji ładowania przy kolejnym uruchomieniu systemu.

1. Włącz (lub uruchom ponownie) komputer.
2. Po pojawieniu się logo firmy Dell niezwłocznie naciśnij klawisz <F12> i powtarzaj tę czynność, aż do pojawienia się **Boot Device Menu** (Menu urządzeń startowych).

Jeśli nie zdążysz nacisnąć klawisza zanim pojawi się logo systemu operacyjnego, zaczekaj aż zostanie załadowany system operacyjny i wyświetlony jego pulpit. Następnie zamknij komputer i ponów próbę.

3. Przy użyciu klawiszy ze strzałkami w górę i w dół wybierz urządzenie startowe, z którego ma nastąpić rozruch, a następnie naciśnij klawisz <Enter>.
-

Usuwanie zapomnianych haseł

 **OSTRZEŻENIE:** Przed przystąpieniem do wykonywania czynności wymagających otwarcia obudowy komputera należy zapoznać się z instrukcjami dotyczącymi bezpieczeństwa dostarczonymi z komputerem. Więcej informacji na temat postępowania zgodnego z zasadami bezpieczeństwa znajduje się na stronie dotyczącej **przestrzegania przepisów pod adresem www.dell.com/regulatory_compliance**.

 **PRZESTROGA:** Ten proces powoduje usunięcie zarówno hasła systemowego, jak i hasła administratora.

1. Wykonaj procedurę opisaną w rozdziale [Przed rozpoczęciem pracy we wnętrzu komputera](#).
2. Wyjmij zworkę ze zworka haseł (PSWD) na płycie systemowej (zobacz [Złącza na płycie systemowej](#)).
3. Wykonaj procedurę opisaną w rozdziale [Po zakończeniu pracy we wnętrzu komputera](#).
4. Ponownie uruchom komputer i zaczekaj, aż zostanie wyświetlony pulpit systemu operacyjnego.
5. Zamknij komputer.
6. Wykonaj procedurę opisaną w rozdziale [Przed rozpoczęciem pracy we wnętrzu komputera](#).
7. Włóż zworkę na zworka haseł (PSWD).
8. Wykonaj procedurę opisaną w rozdziale [Po zakończeniu pracy we wnętrzu komputera](#).

 **UWAGA:** Spowoduje to włączenie funkcji haseł. Po uruchomieniu narzędzia do konfiguracji systemu BIOS obie opcje - hasła systemowego oraz hasła administratora - będą ustawione na Not Set (Nieustawione), co oznacza, że obsługa haseł jest włączona, ale nie przypisano żadnego hasła.

9. Ponownie uruchom komputer i wejdź do **narzędzia konfiguracji systemu** (zobacz [Uruchamianie narzędzia do konfiguracji systemu BIOS](#)).
 10. Przypisz nowe hasło systemowe i/lub hasło administratora.
-

Czyszczenie ustawień CMOS

 **OSTRZEŻENIE:** Przed przystąpieniem do wykonywania czynności wymagających otwarcia obudowy komputera należy zapoznać się z instrukcjami dotyczącymi bezpieczeństwa dostarczonymi z komputerem. Więcej informacji na temat postępowania zgodnego z zasadami bezpieczeństwa znajduje się na stronie dotyczącej **przestrzegania przepisów pod adresem www.dell.com/regulatory_compliance**.

1. Wykonaj procedurę opisaną w rozdziale [Przed rozpoczęciem pracy we wnętrzu komputera](#).

 **UWAGA:** Aby usunąć ustawienia CMOS, należy odłączyć komputer od gniazda z prądem.

2. Zresetuj bieżące ustawienia CMOS:
 - a. Odszukaj zworka czyszczenia pamięci CMOS (RTC_RST) oraz zworka czyszczenia haseł (PSWD) na płycie systemowej (zobacz [Złącza na płycie systemowej](#)).
 - b. Wyjmij zworkę ze zworka haseł (PSWD) i umieść ją na zworku czyszczenia pamięci CMOS (RTC_RST).
 - c. Odczekaj 30 sekund.
 - d. Wyjmij zworkę ze zworka czyszczenia pamięci CMOS (RTC_RST) i umieść ją na zworku haseł (PSWD).
 3. Wykonaj procedurę opisaną w rozdziale [Po zakończeniu pracy we wnętrzu komputera](#).
 4. Uruchom ponownie komputer.
 5. Komputer wyemituje sygnały dźwiękowe, a następnie wyświetli błąd CMOS checksum error (Błąd sumy kontrolnej CMOS). Naciśnij <F1>, aby kontynuować.
-

Wpisywanie nowego systemu BIOS

 **PRZESTROGA:** Podczas instalowania oprogramowania systemu BIOS należy korzystać wyłącznie z wersji oprogramowania BIOS przeznaczonej dla danego komputera.

Narzędzie do konfiguracji systemu BIOS znajduje się w systemie BIOS na płycie systemowej. W przypadku zainstalowania nowej płyty systemowej niezbędna może okazać się aktualizacja (tzw. *flash*) systemu BIOS.

1. Włącz komputer.
2. Znajdź najnowszy plik z aktualizacją systemu BIOS w witrynie support.dell.com.
3. Kliknij polecenie **Download Now (Pobierz teraz)**, aby pobrać odpowiedni plik.
4. Jeśli zostanie wyświetlone okno o nazwie **Export Compliance Disclaimer (Informacje o warunkach eksportu)**, kliknij polecenie **Yes, I Accept this Agreement (Tak, akceptuję warunki tej umowy)**.

Zostanie wyświetlone okno **File Download (Pobieranie pliku)**.

5. Kliknij opcję **Save this program to disk (Zapisz ten program na dysku)**, a następnie kliknij przycisk **OK**.

Zostanie wyświetlone okno **Save In (Zapisz w)**.

6. Kliknij skierowaną w dół strzałkę w celu wyświetlenia menu **Save In (Zapisz w)**, wybierz element **Desktop (Pulpit)** i kliknij przycisk **Save (Zapisz)**.

Plik zostanie pobrany i zapisany na pulpicie.

7. Gdy zostanie wyświetlone okno **Download Complete (Pobieranie zakończone)**, kliknij przycisk **Close (Zamknij)**.

Na pulpicie pojawi się ikona pliku o takim samym tytule, jak nazwa pobranego pliku aktualizacji systemu BIOS.

8. Kliknij dwukrotnie ikonę pobranego pliku na pulpicie i postępuj zgodnie z instrukcjami wyświetlanymi na ekranie.

[Powrót do Spisu treści](#)

[Powrót do Spisu treści](#)

Instrukcja serwisowa komputera Dell™ OptiPlex™ FX160/160



UWAGA: Napis UWAGA wskazuje ważną informację, która pozwala lepiej wykorzystać posiadany komputer.



PRZESTROGA: PRZESTROGA wskazuje na możliwość uszkodzenia sprzętu lub utraty danych w razie nieprzestrzegania instrukcji.



OSTRZEŻENIE: Napis OSTRZEŻENIE informuje o sytuacjach, w których występuje ryzyko uszkodzenia sprzętu, obrażeń ciała lub śmierci.

Jeśli zakupiono komputer firmy Dell™ z serii n, nie mają zastosowania żadne odwołania do systemu operacyjnego Microsoft® Windows® zawarte w tym dokumencie.

Informacje zawarte w tym dokumencie mogą ulec zmianie bez uprzedzenia. © 2008 Dell Inc. Wszelkie prawa zastrzeżone.

Powielanie tych materiałów w jakikolwiek sposób bez pisemnej zgody firmy Dell Inc. jest surowo zabronione.

Znaki handlowe użyte w tym tekście: *Dell*, logo *DELL* i *OptiPlex* są znakami handlowymi firmy Dell Inc.; *Intel* jest zarejestrowanym znakiem handlowym firmy Intel Corporation w U.S.A. i w innych krajach; *Microsoft*, *Windows*, *Windows Vista* i przycisk *Start* systemu *Windows* oraz *Outlook* są znakami handlowymi lub zastrzeżonymi znakami handlowymi firmy Microsoft Corporation w Stanach Zjednoczonych i/lub w innych krajach.

Tekst może zawierać także inne znaki towarowe i nazwy towarowe odnoszące się do podmiotów posiadających prawa do tych znaków i nazw lub do ich produktów. Firma Dell Inc. nie rości sobie żadnych praw do znaków i nazw towarowych innych niż jej własne.

Wrzesień 2008 wer. A00

[Powrót do Spisu treści](#)

[Powrót do Spisu treści](#)

Rozwiązywanie problemów

Instrukcja serwisowa komputera Dell™ OptiPlex™ FX160/160

- [Narzędzia](#)
- [Program Dell Diagnostics](#)
- [Rozwiązywanie problemów](#)
- [Usługa technicznej aktualizacji firmy Dell](#)

⚠ OSTRZEŻENIE: Przed przystąpieniem do wykonywania czynności wymagających otwarcia obudowy komputera należy zapoznać się z instrukcjami dotyczącymi bezpieczeństwa dostarczonymi z komputerem. Więcej informacji na temat postępowania zgodnego z zasadami bezpieczeństwa znajduje się na stronie dotyczącej **przestrzegania przepisów pod adresem www.dell.com/regulatory_compliance**.

⚠ OSTRZEŻENIE: Przed otwarciem pokrywy komputera należy zawsze odłączyć komputer od gniazdka elektrycznego.

Narzędzia

Lampki zasilania

Lampka przycisku zasilania, umieszczona z przodu komputera, świeci ciągłym światłem lub błyska, wskazując różne stany komputera:

- 1 Jeśli lampka zasilania świeci na niebiesko, a komputer nie reaguje na polecenia, patrz [Lampki diagnostyczne](#).
- 1 Jeśli lampka zasilania świeci przerywanym niebieskim światłem, komputer jest w trybie gotowości. Aby przywrócić normalne działanie, naciśnij dowolny klawisz na klawiaturze, porusz myszą lub naciśnij przycisk zasilania.
- 1 Jeśli lampka zasilania jest wyłączona, komputer jest wyłączony albo nie jest podłączony do źródła zasilania.
 - o Podłącz ponownie kabel zasilania zarówno do złącza zasilania z tyłu komputera jak i do gniazdka elektrycznego.
 - o Jeśli komputer jest podłączony do listwy zasilającej, upewnij się, że listwa jest podłączona do gniazdka elektrycznego i włączona.
 - o Sprawdź, czy można włączyć komputer bez pośrednictwa urządzeń zabezpieczających, listew zasilania i przedłużaczy.
 - o Upewnij się, że gniazdko elektryczne jest sprawne, sprawdzając je za pomocą innego urządzenia, na przykład lampy.
 - o Upewnij się, że kabel zasilania 12 V i kabel panelu przedniego są dobrze podłączone do płyty systemowej (zobacz [Złącza na płycie systemowej](#)).
- 1 Jeśli lampka zasilania świeci ciągłym bursztynowym światłem, jedno z urządzeń mogło ulec awarii lub zostało nieprawidłowo zainstalowane.
 - o Zdemontuj, a następnie zamontuj ponownie moduły pamięci (patrz [Pamięć](#)).
 - o Wyjmij, a następnie ponownie zainstaluj moduł pamięci NVRAM, jeśli jest zainstalowany (zobacz [Moduł NVRAM](#)).
 - o Wyjmij, a następnie ponownie zainstaluj kartę sieci bezprzewodowej, jeśli jest zainstalowana (zobacz [Karta sieci bezprzewodowej](#)).
- 1 Wyeliminuj źródła zakłóceń. Możliwe przyczyny zakłóceń są następujące:
 - o Przedłużacze kabli zasilania, klawiatury i myszy
 - o Zbyt duża liczba urządzeń podłączonych do listwy zasilającej
 - o Wiele listew zasilania podłączonych do tego samego gniazdka elektrycznego

Lampki diagnostyczne

⚠ OSTRZEŻENIE: Przed przystąpieniem do wykonywania czynności wymagających otwarcia obudowy komputera należy zapoznać się z instrukcjami dotyczącymi bezpieczeństwa dostarczonymi z komputerem. Więcej informacji na temat postępowania zgodnego z zasadami bezpieczeństwa znajduje się na stronie dotyczącej **przestrzegania przepisów pod adresem www.dell.com/regulatory_compliance**.

Na przednim panelu komputera umieszczone są cztery lampki diagnostyczne oznaczone cyframi 1, 2, 3 i 4, które pomagają w rozwiązywaniu problemów. Podczas normalnego uruchamiania komputera lampki błyskają jeden raz i wyłączają się. Jeśli występują błędy w działaniu komputera, sekwencja świecenia lampek pomaga zidentyfikować problem.

⚠ UWAGA: Kiedy komputer kończy wykonywanie testu POST, wszystkie cztery lampki są wyłączane do chwili uruchomienia systemu operacyjnego.

Kody lampek diagnostycznych podczas testu POST

Stan lampek	Opis problemu	Sugerowane rozwiązanie
①②③④	Komputer jest wyłączony lub wystąpiła awaria przed załadowaniem systemu BIOS.	<ol style="list-style-type: none">1 Podłącz komputer do działającego gniazdka elektrycznego i naciśnij przycisk zasilania (zobacz Problemy z zasilaniem)1 Jeśli problem nie zostanie rozwiązany, skontaktuj się z firmą Dell (patrz: Kontakt z firmą Dell).

①②③④	Możliwa awaria systemu BIOS; komputer jest w trybie odzyskiwania.	<ul style="list-style-type: none"> 1 Wyczyść pamięć CMOS (zobacz Czyszczenie ustawień CMOS) 1 Załaduj system BIOS lub zainstaluj jego aktualizację (zobacz Wpisywanie nowego systemu BIOS) i ponownie uruchom komputer. 1 Jeśli problem nie zostanie rozwiązany, skontaktuj się z firmą Dell (patrz: Kontakt z firmą Dell).
①②③④	Możliwa awaria procesora.	<ul style="list-style-type: none"> 1 Skontaktuj się z firmą Dell (patrz: Kontakt z firmą Dell).
①②③④	Moduły pamięci zostały wykryte, ale wystąpiła awaria pamięci.	<ul style="list-style-type: none"> 1 Jeśli zainstalowano dwa moduły pamięci, wyjmij je (zobacz Demontaż modułu pamięci), a następnie zainstaluj jeden moduł (zobacz Montaż modułu pamięci) i ponownie uruchom komputer. Jeśli uruchamianie komputera przebiegnie sprawnie, instaluj kolejno pozostałe moduły pamięci, aż zidentyfikujesz uszkodzony lub zainstalujesz wszystkie moduły pamięci bez wystąpienia błędu. 1 Jeśli to możliwe, zainstaluj w komputerze prawidłowo działającą pamięć tego samego typu (patrz: Pamięć). 1 Jeśli problem nie zostanie rozwiązany, skontaktuj się z firmą Dell (patrz: Kontakt z firmą Dell).
①②③④	Możliwa awaria urządzenia PCI.	<ul style="list-style-type: none"> 1 Jeśli jest zainstalowana karta sieci bezprzewodowej, wyjmij ją (zobacz Demontaż karty sieci bezprzewodowej) i ponownie uruchom komputer. Jeśli problem został rozwiązany, zainstaluj nową kartę sieci bezprzewodowej. 1 Jeśli problem nie zostanie rozwiązany, skontaktuj się z firmą Dell (patrz: Kontakt z firmą Dell).
①②③④	Możliwa awaria karty graficznej.	<ul style="list-style-type: none"> 1 Skontaktuj się z firmą Dell (patrz: Kontakt z firmą Dell).
①②③④	Możliwa awaria urządzenia pamięci masowej.	<ul style="list-style-type: none"> 1 Jeśli jest zainstalowany dysk twardy, odłącz i ponownie podłącz wtyczki zasilania i danych (zobacz Wyjmowanie zespołu wspornika dysku twardego), a następnie ponownie uruchom komputer. 1 Jeśli jest zainstalowany moduł pamięci NVRAM, wyjmij go i umieść ponownie (zobacz Moduł NVRAM), a następnie uruchom komputer. 1 Jeśli problem nie zostanie rozwiązany, skontaktuj się z firmą Dell (patrz: Kontakt z firmą Dell).
①②③④	Możliwa awaria portu USB.	<ul style="list-style-type: none"> 1 Zainstaluj ponownie wszystkie urządzenia USB, sprawdź połączenia kabli, a następnie uruchom komputer ponownie. 1 Jeśli problem nie zostanie rozwiązany, skontaktuj się z firmą Dell (patrz: Kontakt z firmą Dell).
①②③④	Nie wykryto żadnych modułów pamięci.	<ul style="list-style-type: none"> 1 Jeśli zainstalowano dwa moduły pamięci, wyjmij je (zobacz Demontaż modułu pamięci), a następnie zainstaluj jeden moduł (zobacz Montaż modułu pamięci) i ponownie uruchom komputer. Jeśli uruchamianie komputera przebiegnie sprawnie, instaluj kolejno pozostałe moduły pamięci, aż zidentyfikujesz uszkodzony lub zainstalujesz wszystkie moduły pamięci bez wystąpienia błędu. 1 Jeśli to możliwe, zainstaluj w komputerze prawidłowo działającą pamięć tego samego typu (patrz: Pamięć). 1 Jeśli problem nie zostanie rozwiązany, skontaktuj się z firmą Dell (patrz: Kontakt z firmą Dell).
①②③④	Wystąpiła awaria płyty systemowej.	<ul style="list-style-type: none"> 1 Skontaktuj się z firmą Dell (patrz Kontakt z firmą Dell).
①②③④	Moduły pamięci zostały wykryte, ale występuje błąd konfiguracji pamięci lub zgodności.	<ul style="list-style-type: none"> 1 Upewnij się, że nie istnieją żadne specjalne wymagania względem położenia modułów pamięci/złączy pamięci (patrz Pamięć). 1 Upewnij się, że komputer obsługuje zainstalowane moduły pamięci (zobacz Pamięć). 1 Jeśli problem nie zostanie rozwiązany, skontaktuj się z firmą Dell (patrz: Kontakt z firmą Dell).
①②③④	Możliwa awaria zasobu płyty systemowej i/lub sprzętu.	<ul style="list-style-type: none"> 1 Skontaktuj się z firmą Dell (patrz Kontakt z firmą Dell).
①②③④	Wystąpiła inna awaria.	<ul style="list-style-type: none"> 1 Jeśli jest zainstalowany dysk twardy, odłącz i ponownie podłącz wtyczki zasilania i danych (zobacz Zespół dysku twardego (opcja)), a następnie ponownie uruchom komputer. 1 Jeśli jest zainstalowany moduł pamięci NVRAM, wyjmij go i umieść ponownie (zobacz Moduł NVRAM), a następnie uruchom komputer. 1 Jeśli na ekranie pojawi się komunikat o błędzie wskazujący na wystąpienie problemu z urządzeniem (na przykład z dyskiem twardym), sprawdź, czy dane urządzenie działa poprawnie. 1 Jeśli system operacyjny próbuje uruchomić komputer z urządzenia (takiego jak napęd CD/DVD), sprawdź, czy sekwencja ładowania w ustawieniach systemu BIOS jest poprawna dla urządzeń zainstalowanych w komputerze. 1 Jeśli problem nie zostanie rozwiązany, skontaktuj się z firmą Dell (patrz: Kontakt z firmą Dell).

Kody dźwiękowe

Na wypadek gdyby wyświetlanie na monitorze informacji o błędach było niemożliwe, podczas procedury startowej komputer może generować szereg sygnałów dźwiękowych. Na przykład, jeden z możliwych kodów dźwiękowych, składający się z trzech krótkich, powtarzających się sygnałów, wskazuje, że w komputerze mogła wystąpić awaria płyty systemowej.

Jeśli podczas uruchamiania komputera zostanie wyemitowana seria sygnałów dźwiękowych:

1. Zapisz kod dźwiękowy.
2. Uruchom program Dell Diagnostics, aby dokładniej zidentyfikować problem. (Patrz: [Program Dell Diagnostics](#)).

--	--	--	--	--

Kod (powtarzające się krótkie sygnały dźwiękowe)	Opis	Sugerowane rozwiązanie
1	Błąd sumy kontrolnej systemu BIOS. Możliwa awaria płyty głównej.	1 Skontaktuj się z firmą Dell (patrz Kontakt z firmą Dell).
2	Nie wykryto żadnych modułów pamięci.	1 Jeśli zainstalowano dwa moduły pamięci, wyjmij je (zobacz Demontaż modułu pamięci), a następnie zainstaluj jeden moduł (zobacz Montaż modułu pamięci) i ponownie uruchom komputer. Jeśli uruchamianie komputera przebiegnie sprawnie, instaluj kolejno pozostałe moduły pamięci, aż zidentyfikujesz uszkodzony lub zainstalujesz wszystkie moduły pamięci bez wystąpienia błędu. 1 Jeśli to możliwe, zainstaluj w komputerze prawidłowo działającą pamięć tego samego typu (patrz: Pamięć). 1 Jeśli problem nie zostanie rozwiązany, skontaktuj się z firmą Dell (patrz: Kontakt z firmą Dell).
3	Możliwa awaria płyty głównej. Błąd podczas testowania zegara. Błąd podczas testowania kontrolera klawiatury	1 Jeśli problem nie zostanie rozwiązany, skontaktuj się z firmą Dell (patrz: Kontakt z firmą Dell).
4	Błąd zapisu lub odczytu pamięci operacyjnej (RAM).	1 Upewnij się, że nie istnieją żadne specjalne wymagania względem położenia modułów pamięci/złączy pamięci (patrz Pamięć). 1 Upewnij się, że komputer obsługuje zainstalowane moduły pamięci (zobacz Pamięć). 1 Jeśli problem nie zostanie rozwiązany, skontaktuj się z firmą Dell (patrz: Kontakt z firmą Dell).
5	Błąd zegara czasu rzeczywistego. Możliwa awaria akumulatora lub płyty systemowej.	1 Włóż akumulator (patrz Instalowanie baterii pastylkowej). 1 Jeśli problem nie zostanie rozwiązany, skontaktuj się z firmą Dell (patrz: Kontakt z firmą Dell).
6	Błąd podczas testowania systemu BIOS wideo.	1 Skontaktuj się z firmą Dell (patrz Kontakt z firmą Dell).
7	Błąd podczas testowania pamięci podręcznej CPU	1 Skontaktuj się z firmą Dell (patrz Kontakt z firmą Dell).

Komunikaty systemowe

 **UWAGA:** Jeśli komunikatu nie ma na poniższej liście, należy zapoznać się z dokumentacją systemu operacyjnego lub programu, który był uruchomiony w momencie pojawienia się komunikatu.

ALERT! PREVIOUS ATTEMPTS AT BOOTING THIS SYSTEM HAVE FAILED AT CHECKPOINT [NNNN]. FOR HELP IN RESOLVING THIS PROBLEM, PLEASE NOTE THIS CHECKPOINT AND CONTACT DELL TECHNICAL SUPPORT (POPRIEDNIE PRÓBY URUCHOMIENIA SYSTEMU ZAKOŃCZYŁY SIĘ NIEPOWODZENIEM W PUNKCIE KONTROLNYM [NNNN]. ABY UŁATWIĆ ROZWIĄZANIE PROBLEMU, ZANOTUJ TEN PUNKT KONTROLNY I ZWRÓĆ SIĘ DO POMOCY TECHNICZNEJ FIRMY DELL). — Trzy razy z rzędu nie powiódł się rozruch komputera z powodu tego samego błędu?(aby uzyskać pomoc, patrz: [Kontakt z firmą Dell](#)).

CMOS CHECKSUM ERROR (BŁĄD SUMY KONTROLNEJ SYSTEMU CMOS) — Możliwa awaria płyty głównej lub wyczerpanie baterii zegara czasu rzeczywistego. Wymień akumulator (aby uzyskać pomoc techniczną, patrz: [Bateria pastylkowa](#) lub [Kontakt z firmą Dell](#)).

CPU FAN FAILURE (AWARIA WENTYLATORA PROCESORA) — Wymień wentylator procesora (patrz [Zdejmowanie wentylatora dysku twardego](#)).

DISKETTE DRIVE 0 SEEK FAILURE (BŁĄD NAPEŁU DYSKIETEK 0 PODCZAS WYSZUKIWANIA) — Możliwe, że jeden z kabli jest poluzowany lub informacje w konfiguracji komputera są niezgodne z rzeczywistą konfiguracją sprzętu. Sprawdź połączenia kabli dysku twardego, jeśli jest zainstalowany ([Wymijanie zespołu wspornika dysku twardego](#)) oraz wyjmij i ponownie włóż moduł pamięci NVRAM, jeśli jest zainstalowana (zobacz [Demontaż modułu pamięci NVRAM](#)).

DISKETTE READ FAILURE (BŁĄD ODCZYTU DYSKIETKI) — Możliwe, że dyskietka jest uszkodzona lub jeden z kabli jest poluzowany. Sprawdź połączenia kabli ze stacją dyskietek.

HARD-DISK READ FAILURE (BŁĄD ODCZYTU DYSKU TWARDEGO) — Podczas testu rozruchowego dysku twardego mógł wystąpić błąd dysku (aby uzyskać dalsze informacje, patrz [Kontakt z firmą Dell](#)). Sprawdź połączenia kabli dysku twardego, jeśli jest zainstalowany ([Wymijanie zespołu wspornika dysku twardego](#)) oraz wyjmij i ponownie włóż moduł pamięci NVRAM, jeśli jest zainstalowana (zobacz [Demontaż modułu pamięci NVRAM](#)).

KEYBOARD FAILURE (AWARIA KLAWIATURY) — Błąd klawiatury lub kabel klawiatury nie został prawidłowo podłączony (patrz: [Problemy z klawiaturą](#)).

NO BOOT DEVICE AVAILABLE (BRAK DOSTĘPNEGO URZĄDZENIA STARTOWEGO) — The system cannot detect a bootable device or partition. (System nie

może odnaleźć urządzenia startowego lub partycji startowej).

1. Jeśli urządzeniem startowym jest moduł pamięci NVRAM, upewnij się, że jest on prawidłowo zainstalowany (zobacz [Moduł NVRAM](#)).
1. Jeśli urządzeniem startowym jest napęd dyskietek, sprawdź, czy kable są dobrze podłączone oraz czy w napędzie znajduje się dyskietka startowa.
1. Jeśli urządzeniem startowym jest dysk twardy, sprawdź, czy kable są podłączone, a napęd jest właściwie zamontowany i podzielony na partycje jako urządzenie startowe (zobacz [Zespół dysku twardego \(opcja\)](#)).
1. Wejść do systemu BIOS i sprawdź, czy informacje o sekwencji ładowania są poprawne (zobacz [Uruchamianie narzędzia do konfiguracji systemu BIOS](#)).

NO TIMER TICK INTERRUPT (BRAK PRZERWANIA TAKTU ZEGARA) — Mogło dojść do uszkodzenia układu na płycie systemowej lub uszkodzenia całej płyty? (aby uzyskać dalsze informacje, patrz: [Kontakt z firmą Dell](#)).

NON-SYSTEM DISK OR DISK ERROR (DYSK NIE JEST DYSKIEM SYSTEMOWYM LUB WYSTĄPIŁ BŁĄD DYSKU) — Zastąp dyskietkę dyskietką zawierającą startowy system operacyjny lub wyjmij dyskietkę i uruchom komputer ponownie.

NOT A BOOT DISKETTE (TO NIE JEST DYSKIETKA STARTOWA) — Włóż dyskietkę startową i uruchom ponownie komputer.

NOTICE - HARD DRIVE SELF MONITORING SYSTEM HAS REPORTED THAT A PARAMETER HAS EXCEEDED ITS NORMAL OPERATING RANGE. FIRMA DELL ZALECA REGULARNE TWORZENIE KOPII ZAPASOWYCH DANYCH. A PARAMETER OUT OF RANGE MAY OR MAY NOT INDICATE A POTENTIAL HARD DRIVE PROBLEM. (POUCZENIE - SYSTEM MONITOROWANIA DYSKU TWARDEGO ZGŁASZA, ŻE JEDEN Z PARAMETRÓW PRZEKROCZYŁ NORMALNY ZAKRES OPERACYJNY. FIRMA DELL ZALECA REGULARNE WYKONYWANIE KOPII ZAPASOWYCH DANYCH. PRZEKROCZENIE NORMALNEGO ZAKRESU OPERACYJNEGO PARAMETRU MOŻE NIEKIEDY OZNACZAĆ MOŻLIWOŚĆ WYSTĄPIENIA PROBLEMU Z DYSKIEM TWARDYM) —

—

— Błąd zgłaszany przez system S.M.A.R.T.; możliwa awaria dysku twardego. Tę funkcję można włączać i wyłączać w konfiguracji systemu BIOS.

USB OVER CURRENT ERROR (BŁĄD ZASILANIA URZĄDZENIA USB) — Występują problemy z urządzeniem USB podłączonym do komputera. Zapoznaj się z dokumentacją dotyczącą rozwiązywania problemów z urządzeniem.

Narzędzie do rozwiązywania problemów ze sprzętem

Jeśli urządzenie nie zostało wykryte przez system BIOS lub zostało wykryte, ale nieprawidłowo skonfigurowane, do wyeliminowania niezgodności można użyć narzędzia do rozwiązywania problemów ze sprzętem.

Microsoft Windows XP Embedded:

Narzędzie do rozwiązywania problemów ze sprzętem nie jest dołączone do systemu Windows XP Embedded. Jest ono dostępne do pobrania z Internetu.

1. Zaloguj się do systemu jako użytkownik z uprawnieniami administratora.
2. Kliknij **Start** → **Pomoc i obsługa techniczna**.
3. Kliknij łącze **Sprzęt**.
4. W ramce **Sprzęt** kliknij urządzenie, którego dotyczy problem, i naciśnij klawisz <Enter>.
5. Z listy wyników wyszukiwania wybierz opcję, która najlepiej opisuje problem i wykonaj pozostałe czynności rozwiązywania problemu.

Microsoft Windows XP:

1. Kliknij **Start** → **Pomoc i obsługa techniczna**.
2. W polu wyszukiwania wpisz wyrażenie `hardware troubleshooter` (narzędzie do rozwiązywania problemów ze sprzętem) i naciśnij klawisz <Enter>, aby wyszukać informacje.
3. W obszarze **Fix a Problem (Rozwiąż problem)** kliknij opcję **Hardware Troubleshooter (Narzędzie do rozwiązywania problemów ze sprzętem)**.
4. Z listy **Hardware Troubleshooter (Narzędzie do rozwiązywania problemów ze sprzętem)** wybierz opcję, która najlepiej pasuje do problemu, i kliknij przycisk **Next (Dalej)**, aby wykonać pozostałe czynności niezbędne do rozwiązania problemu.

Microsoft Windows Vista:

1. Kliknij przycisk Start systemu Windows Vista , a następnie kliknij polecenie **Pomoc i obsługa techniczna**.
2. W polu wyszukiwania wpisz wyrażenie `hardware troubleshooter` (narzędzie do rozwiązywania problemów ze sprzętem) i naciśnij klawisz <Enter>, aby

wyszukać informacje.

3. Z listy wyników wyszukiwania wybierz opcję, która najlepiej opisuje problem i wykonaj pozostałe czynności rozwiązywania problemu.

Program Dell Diagnostics

⚠ OSTRZEŻENIE: Przed przystąpieniem do wykonywania czynności wymagających otwarcia obudowy komputera należy zapoznać się z instrukcjami dotyczącymi bezpieczeństwa dostarczonymi z komputerem. Więcej informacji na temat postępowania zgodnego z zasadami bezpieczeństwa znajduje się na stronie dotyczącej przestrzegania przepisów pod adresem www.dell.com/regulatory_compliance.

Kiedy użyć programu Dell Diagnostics

W przypadku pojawienia się problemów z komputerem przed skontaktowaniem się z obsługą techniczną firmy Dell należy wykonać czynności przedstawione w części [Rozwiązywanie problemów](#), a następnie uruchomić program diagnostyczny Dell Diagnostics.

Program Dell Diagnostics należy uruchomić z dysku twardego lub z nośnika *Drivers and Utilities (Sterowniki i programy narzędziowe)* dostarczonego wraz z komputerem.

⚠ UWAGA: Nośnik *Drivers and Utilities (Sterowniki i programy narzędziowe)* jest opcjonalny i mógł nie zostać dołączony do Twojego komputera. Aby korzystać z tego nośnika niezbędny jest zewnętrzny napęd optyczny.

⚠ UWAGA: Program Dell Diagnostics działa tylko na komputerach firmy Dell.

Uruchamianie programu Dell Diagnostics z dysku twardego

Przed uruchomieniem programu Dell Diagnostics przejdź do systemu BIOS, aby przejrzeć informacje o konfiguracji komputera i upewnij się, że urządzenie którego działanie chcesz sprawdzić, zostało wykryte w systemie BIOS i jest aktywne.

⚠ UWAGA: Jeśli na ekranie komputera nie ma obrazu, skontaktuj się z firmą Dell (patrz: [Kontakt z firmą Dell](#)).

1. Upewnij się, że komputer jest podłączony do prawidłowo działającego gniazdka elektrycznego.
2. Włącz (lub uruchom ponownie) komputer.
3. Po wyświetleniu logo firmy DELL naciśnij niezwłocznie klawisz <F12>.

⚠ UWAGA: Zbyt długie przytrzymanie wciśniętego klawisza może spowodować błąd klawiatury. Aby uniknąć możliwej awarii klawiatury, naciskaj i zwalnij klawisz <F12> w równych odstępach czasu aż do chwili wyświetlenia menu urządzeń rozruchowych (Boot Device Menu).

⚠ UWAGA: Jeśli czas oczekiwania jest zbyt długi i pojawiło się logo systemu operacyjnego, należy zaczekać na uruchomienie systemu operacyjnego, a następnie wyłączyć komputer i spróbować ponownie.

4. Za pomocą klawiszy ze strzałkami w górę i w dół wybierz polecenie **PSA+** w menu startowym, a następnie naciśnij klawisz <Enter>.

Na komputerze zostanie uruchomiona seria testów PSA (Pre-boot System Assessment) sprawdzających płytę systemową, klawiaturę, ekran, pamięć, dysk twardy itd.

⚠ UWAGA: Przeprowadzenie testów PSA może zająć kilka minut.

1. Odpowiedz na wszystkie wyświetlane pytania. Jeśli pojawi się monit, wybierz opcję przeprowadzenia wszystkich testów pamięci.
1. Jeśli zostaną wykryte błędy, zanotuj kody błędów i zapoznaj się z sekcją [Kontakt z firmą Dell](#).
1. Po pomyślnym zakończeniu testów systemu Pre-boot System Assessment zostanie wyświetlony komunikat „Booting Dell Diagnostic Utility Partition. Press any key to continue”. (Rozruch z partycji narzędzi diagnostycznych Dell. Naciśnij dowolny klawisz, aby kontynuować)

⚠ UWAGA: Jeśli zostanie wyświetlony komunikat informujący, że nie znaleziono partycji narzędzi diagnostycznych, uruchom program Dell Diagnostics z nośnika *Drivers and Utilities (Sterowniki i programy narzędziowe)* (patrz: [Uruchamianie programu Dell Diagnostics z nośnika Sterowniki i programy narzędziowe](#)).

5. Naciśnij dowolny klawisz, aby uruchomić program Dell Diagnostics z partycji narzędzi diagnostycznych na dysku twardym.
6. Naciskając klawisz <Tab>, wybierz opcję **Test System (Sprawdzanie systemu)**, a następnie naciśnij klawisz <Enter>.

⚠ UWAGA: Zalecane jest wybranie opcji **Test System (Sprawdzanie systemu)** w celu pełnego sprawdzenia komputera. Wybranie opcji **Test Memory (Sprawdzanie pamięci)** powoduje rozpoczęcie testu pamięci rozszerzonej, który może potrwać trzydzieści minut lub dłużej. Po zakończeniu testu zapisz jego wyniki, a następnie naciśnij dowolny klawisz, aby powrócić do poprzedniego menu.

7. W menu głównym programu **Dell Diagnostics** kliknij lewym przyciskiem myszy lub naciśnij klawisz <Tab>, a następnie klawisz <Enter>, aby wybrać test, który chcesz wykonać (zobacz [Menu główne programu Dell Diagnostics](#)).

 **UWAGA:** Zapisz dokładnie wszelkie wyświetlane kody błędów i opisy problemów oraz wykonuj instrukcje wyświetlane na ekranie.

8. Po zakończeniu wszystkich testów zamknij okno testów, aby powrócić do menu głównego (Main Menu) programu Dell Diagnostics.
9. Zamknij okno Main Menu (Menu główne), aby zamknąć program Dell Diagnostics, i ponownie uruchom komputer.

Uruchamianie programu Dell Diagnostics z nośnika Sterowniki i programy narzędziowe.

Przed uruchomieniem programu Dell Diagnostics przejdź do systemu BIOS (zobacz [Uruchamianie narzędzia do konfiguracji systemu BIOS](#)), aby przejrzeć informacje o konfiguracji komputera i upewnić się, że urządzenie którego działanie chcesz sprawdzić, zostało wykryte w systemie BIOS i jest aktywne.

1. Podłącz zewnętrzny napęd optyczny do komputera.
2. Włóż nośnik *Drivers and Utilities (Sterowniki i programy narzędziowe)* do napędu optycznego.
3. Uruchom ponownie komputer.
4. Po wyświetleniu logo firmy DELL naciśnij niezwłocznie klawisz <F12>.

 **UWAGA:** Zbyt długie przytrzymanie wciśniętego klawisza może spowodować błąd klawiatury. Aby uniknąć możliwej awarii klawiatury, naciskaj i zwalnij klawisz <F12> w równych odstępach czasu aż do chwili wyświetlenia menu urządzeń rozruchowych (Boot Device Menu).

 **UWAGA:** Jeśli czas oczekiwania jest zbyt długi i pojawiło się logo systemu operacyjnego, należy zaczekać na wyświetlenie pulpitu systemu Microsoft Windows, a następnie wyłączyć komputer i spróbować ponownie.

5. Po wyświetleniu listy urządzeń startowych za pomocą klawiszy strzałek w górę i w dół zaznacz opcję **CD/DVD/CD-RW Drive (Napęd CD/DVD/CD-RW)**, a następnie naciśnij klawisz <Enter>.

 **UWAGA:** Użycie menu jednorazowego rozruchu powoduje zmianę sekwencji ładowania jedynie dla bieżącego rozruchu. Podczas ponownego uruchamiania rozruch komputera następuje zgodnie z sekwencją ładowania określoną w systemie BIOS.

6. Naciśnij dowolny klawisz, aby potwierdzić żądanie uruchomienia komputera z dysku CD/DVD.
 7. Naciśnij klawisz 1, aby wybrać opcję **Run the 32 Bit Dell Diagnostics (Uruchom 32-bitową wersję programu Dell Diagnostics)**.
 8. W menu głównym programu Dell Diagnostics naciśnij klawisz 1, aby wybrać opcję **Dell 32-bit Diagnostics for Resource CD (graphical user interface) (32-bitowa wersja programu Dell Diagnostics dla Resource CD - graficzny interfejs użytkownika)**.
 9. Naciskając klawisz <Tab>, wybierz opcję **Test System (Sprawdzanie systemu)**, a następnie naciśnij klawisz <Enter>.
-  **UWAGA:** Zalecane jest wybranie opcji **Test System (Sprawdzanie systemu)** w celu pełnego sprawdzenia komputera. Wybranie opcji **Test Memory (Sprawdzanie pamięci)** powoduje rozpoczęcie testu pamięci rozszerzonej, który może potrwać trzydzieści minut lub dłużej. Po zakończeniu testu zapisz jego wyniki, a następnie naciśnij dowolny klawisz, aby powrócić do poprzedniego menu.
10. W menu głównym programu Dell Diagnostics kliknij lewym przyciskiem myszy lub naciśnij klawisz <Tab>, a następnie klawisz <Enter>, aby wybrać test, który chcesz wykonać (zobacz [Menu główne programu Dell Diagnostics](#)).

 **UWAGA:** Zapisz dokładnie wszelkie wyświetlane kody błędów i opisy problemów oraz wykonuj instrukcje wyświetlane na ekranie.

11. Po zakończeniu wszystkich testów zamknij okno testów, aby powrócić do menu głównego (Main Menu) programu Dell Diagnostics.
12. Zamknij okno Main Menu (Menu główne), aby zamknąć program Dell Diagnostics, i ponownie uruchom komputer.
13. Wyjmij nośnik *Drivers and Utilities (Sterowniki i programy narzędziowe)* z napędu optycznego.

Menu główne programu Dell Diagnostics

Po załadowaniu programu Dell Diagnostics jest wyświetlane następujące menu:

Opcja	Funkcja
Test Memory (Sprawdzanie pamięci)	Uruchomienie wyłącznie testu pamięci
Test System (Sprawdzanie systemu)	Uruchomienie diagnostyki systemu
Exit (Wyjście)	Zamknięcie funkcji diagnostycznych

Naciskając klawisz <Tab>, wybierz test, który chcesz uruchomić, a następnie naciśnij klawisz <Enter>.

 **UWAGA:** Zalecane jest wybranie opcji **Test System (Sprawdzanie systemu)** w celu pełnego sprawdzenia komputera. Wybranie opcji **Test Memory (Sprawdzanie pamięci)** powoduje rozpoczęcie testu pamięci rozszerzonej, który może potrwać trzydzieści minut lub dłużej. Po zakończeniu testu zapisz jego wyniki, a następnie naciśnij dowolny klawisz, aby powrócić do tego menu.

Po wybraniu opcji **Test System (Sprawdzanie systemu)** jest wyświetlane następujące menu:

Opcja	Funkcja
Express Test (Test szybki)	Wykonanie szybkiego testu systemu. Zazwyczaj trwa on od 10 do 20 minut. UWAGA: Test ten nie wymaga żadnych interwencji ze strony użytkownika. Test Express Test (Test szybki) należy uruchamiać jako pierwszy, gdyż zwiększa to prawdopodobieństwo szybkiego wykrycia przyczyny problemu.
Extended Test (Test rozszerzony)	Wykonanie dokładnego testu systemu. Zazwyczaj trwa on co najmniej godzinę. UWAGA: Extended Test (Test rozszerzony) co pewien czas wymaga od użytkownika udzielania odpowiedzi na określone pytania.
Custom Test (Test niestandardowy)	Użyj tej funkcji, aby wykonać test określonego urządzenia lub wybrać testy, które mają zostać uruchomione.
Symptom Tree (Drzewo objawów)	Ta opcja umożliwia wybranie testów na podstawie opisu występujących problemów. Przedstawiona lista zawiera najczęściej występujące problemy.

 **UWAGA:** Zalecamy wykonanie dokładniejszego sprawdzenia urządzeń w komputerze i wybranie polecenia **Extended Test (Test rozszerzony)**.

Jeśli w trakcie testu wystąpi problem, zostanie wyświetlony komunikat zawierający kod błędu i opis problemu. Zapisz dokładnie wyświetlony kod błędu i opis problemu oraz wykonuj instrukcje wyświetlane na ekranie. Jeżeli nie możesz rozwiązać problemu samodzielnie, skontaktuj się z firmą Dell (patrz: [Kontakt z firmą Dell](#)).

 **UWAGA:** Przed skontaktowaniem się z działem pomocy technicznej firmy Dell przygotuj numer seryjny swojego komputera. W górnej części każdego z ekranów testowych umieszczony jest numer seryjny.

Na poniższych kartach można znaleźć dodatkowe informacje o testach wykonywanych z użyciem opcji Custom Test (Test niestandardowy) lub Symptom Tree (Drzewo objawów):

Zakładka	Funkcja
Results (Wyniki)	Zawiera wyniki testu i wszelkie wykryte błędy.
Errors (Błędy)	Wyświetla wykryte błędy, kody błędów i opis problemu.
Help (Pomoc)	Zawiera opis testu i warunki wymagane do jego przeprowadzenia.
Configuration (Konfiguracja)	Wyświetla konfigurację sprzętową wybranego urządzenia. Program Dell Diagnostics uzyskuje informacje o konfiguracji wszystkich urządzeń z systemu BIOS, pamięci i różnych testów wewnętrznych, po czym wyświetla je na liście urządzeń w lewym okienku na ekranie. UWAGA: Lista urządzeń może nie zawierać nazw wszystkich komponentów zainstalowanych w komputerze lub przyłączonych do niego urządzeń peryferyjnych.
Parameters (Parametry)	Pozwala dostosować test do indywidualnych wymagań przez zmianę ustawień, o ile jest to możliwe.

Rozwiązywanie problemów

Postępuj zgodnie z tymi wskazówkami podczas rozwiązywania problemów z komputerem:

- 1 Jeśli przed wystąpieniem problemu dodano lub wyjęto podzespół, przejrzyj procedury instalacyjne i upewnij się, że podzespół został prawidłowo zainstalowany.
- 1 Jeśli urządzenie peryferyjne nie działa, upewnij się, że jest prawidłowo podłączone.
- 1 Jeżeli na ekranie wyświetlony zostanie komunikat o błędzie, zapisz dokładnie jego treść. Komunikat ten może pomóc personelowi pomocy technicznej w zdiagnozowaniu i rozwiązaniu problemu.
- 1 Jeśli w programie wystąpił komunikat o błędzie, należy zapoznać się z dokumentacją danego programu.

 **UWAGA:** Procedury przedstawione w tym dokumencie napisano z uwzględnieniem domyślnego widoku Windows i mogą nie mieć zastosowania, jeśli w komputerze Dell™ ustawiono widok klasyczny Windows.

Problemy z baterią

- ⚠ OSTRZEŻENIE:** W przypadku, gdy nowa bateria zostanie nieprawidłowo zainstalowana, istnieje niebezpieczeństwo jej wybuchu. Baterię wolno wymienić tylko na baterię tego samego typu lub jej odpowiednik zalecany przez producenta. Zużyte baterie należy utylizować zgodnie z instrukcjami producenta.
- ⚠ OSTRZEŻENIE:** Przed przystąpieniem do wykonywania czynności wymagających otwarcia obudowy komputera należy zapoznać się z instrukcjami dotyczącymi bezpieczeństwa dostarczonymi z komputerem. Więcej informacji na temat postępowania zgodnego z zasadami bezpieczeństwa znajduje się na stronie dotyczącej przestrzegania przepisów pod adresem www.dell.com/regulatory_compliance.

WYMIEN BATERIE — Jeżeli po włączeniu komputera konieczne jest częste ustawianie godziny i daty lub jeśli podczas uruchamiania systemu wyświetlana jest nieprawidłowa godzina lub data, należy wymienić baterię (patrz [Bateria pastylkowa](#)). Jeżeli bateria nadal nie działa prawidłowo, skontaktuj się z firmą Dell (patrz: [Kontakt z firmą Dell](#)).

Problemy z napędami

- ⚠ OSTRZEŻENIE:** Przed przystąpieniem do wykonywania czynności wymagających otwarcia obudowy komputera należy zapoznać się z instrukcjami dotyczącymi bezpieczeństwa dostarczonymi z komputerem. Więcej informacji na temat postępowania zgodnego z zasadami bezpieczeństwa znajduje się na stronie dotyczącej przestrzegania przepisów pod adresem www.dell.com/regulatory_compliance.

UPEWNIJ SIĘ, ŻE SYSTEM MICROSOFT® WINDOWS® WYKRYWA NAPĘD —

Windows XP Embedded:

- 1 Kliknij prawym przyciskiem myszy przycisk **Start**, a następnie kliknij polecenie **Eksploruj**.

Windows XP:

- 1 Kliknij przycisk **Start**, a następnie kliknij polecenie **My Computer (Mój komputer)**.

Windows Vista®:

- 1 Kliknij przycisk Start systemu Windows Vista , a następnie kliknij polecenie **Computer (Komputer)**.

Jeśli danego napędu nie ma na liście, wykonaj pełne skanowanie programem antywirusowym, aby wyszukać i usunąć ewentualne wirusy. Wirusy mogą niekiedy powodować, że system Windows nie rozpoznaje napędów.

SPRAWD POŁĄCZENIA KABLI — Sprawdź połączenia kabli dysku twardego (zobacz [Zespół dysku twardego \(opcja\)](#)) i modułu pamięci NVRAM (zobacz [Moduł NVRAM](#)), aby upewnić się, że są zainstalowane prawidłowo.

OCZYŚĆ NAPĘD LUB DYSK — należy stosować dostępne w sprzedaży środki do czyszczenia dysków, aby utrzymać dysk i napęd optyczny w czystości.

URUCHOM NARZĘDZIE DO ROZWIĄZYWANIA PROBLEMÓW ZE SPRZĘTEM — Patrz [Narzędzie do rozwiązywania problemów ze sprzętem](#).

URUCHOM PROGRAM DELL DIAGNOSTICS — Patrz: [Program Dell Diagnostics](#).

Problemy z napędem optycznym (opcjonalnym, zewnętrznym)

- 🔍 UWAGA:** Pracujący z dużą szybkością napęd optyczny powoduje wibrację i wywołuje hałas. Jest to zjawisko normalne, które nie oznacza uszkodzenia napędu ani nośnika.
- 🔍 UWAGA:** Ze względu na różnice pomiędzy urządzeniami w poszczególnych regionach świata oraz różne stosowane formaty dysków nie wszystkie dyski DVD można odtwarzać na każdym napędzie DVD.

DOSTOSUJ GŁOŚNOŚĆ W SYSTEMIE WINDOWS —

- 1 Kliknij ikonę głośnika znajdującą się w prawym dolnym rogu ekranu.
- 1 Upewnij się, że poziom głośności jest odpowiednio wysoki, klikając suwak i przeciągając go w górę.
- 1 Upewnij się, że dźwięk nie jest wyciszony, klikając wszystkie zaznaczone pola.

SPRAWD GŁOŚNIKI — Patrz [Problemy z dźwiękiem i głośnikami](#).

Problemy z zapisywaniem danych w napędzie optycznym

ZAMKNIJ INNE PROGRAMY — Podczas zapisywania napęd optyczny musi odbierać ciągły strumień danych. Kiedy strumień zostaje przerwany, występuje błąd. Przed rozpoczęciem zapisu w napędzie optycznym zamknij wszystkie programy.

WYŁĄCZ TRYB GOTOWOŚCI W SYSTEMIE WINDOWS PRZED ROZPOCZĘCIEM ZAPISU NA DYSKU — Aby uzyskać informacje o trybach zarządzania energią, wyszukaj słowo kluczowe *standby* (tryb gotowości) w Centrum pomocy i obsługi technicznej systemu Windows.

Problemy z dyskiem twardym

URUCHOM PROGRAM CHECK DISK —

Windows XP Extended:

1. Zaloguj się do systemu jako użytkownik z uprawnieniami administratora.
2. Kliknij prawym przyciskiem myszy przycisk **Start**, a następnie kliknij polecenie **Eksploruj**.
3. Na liście **Foldery** kliknij prawym przyciskiem myszy dysk, który chcesz sprawdzić (**SO(C:)** lub **SO(D:)** itp.) i kliknij polecenie **Właściwości**.
4. Kliknij kolejno **Narzędzia** → **Sprawdź teraz**.
5. Kliknij opcję **Skanuj dysk i próbuj odzyskać uszkodzone sektory**, a następnie kliknij przycisk **Rozpocznij**.
6. Jeśli zostanie wykryty problem z dyskiem, postępuj zgodnie z instrukcjami wyświetlanymi na ekranie, aby rozwiązać ten problem.

Windows XP:

1. Kliknij **Start**, a następnie **Mój komputer**.
2. Kliknij prawym przyciskiem myszy **dysk lokalny (C:)**.
3. Kliknij opcje **Properties (Właściwości)** → **Tools (Narzędzia)** → **Check Now (Sprawdź teraz)**.
4. Kliknij opcję **Skanuj dysk i próbuj odzyskać uszkodzone sektory**, a następnie kliknij przycisk **Rozpocznij**.
5. Jeśli zostanie wykryty problem z dyskiem, postępuj zgodnie z instrukcjami wyświetlanymi na ekranie, aby rozwiązać ten problem.

Windows Vista:

1. Kliknij **Start**,  a następnie **Mój komputer**.
2. Kliknij prawym przyciskiem myszy **dysk lokalny (C:)**.
3. Kliknij opcje **Właściwości** → **Narzędzia** → **Sprawdź teraz**.
Może zostać wyświetlone okno **Kontrola konta użytkownika**. Jeśli jesteś administratorem komputera, kliknij opcję **Kontynuuj**; jeśli nim nie jesteś, zwróć się do administratora, aby wykonał żadaną czynność.
4. Postępuj zgodnie z instrukcjami wyświetlanymi na ekranie.

Problemy z pocztą e-mail i Internetem

⚠ OSTRZEŻENIE: Przed przystąpieniem do wykonywania czynności wymagających otwarcia obudowy komputera należy zapoznać się z instrukcjami dotyczącymi bezpieczeństwa dostarczonymi z komputerem. Więcej informacji na temat postępowania zgodnego z zasadami bezpieczeństwa znajduje się na stronie dotyczącej **przestrzegania przepisów pod adresem www.dell.com/regulatory_compliance**.

SPRAWD USTAWIENIA ZABEZPIECZEŃ PROGRAMU MICROSOFT OUTLOOK® EXPRESS — Jeśli nie możesz otwierać załączników poczty e-mail:

1. W programie Outlook Express kliknij **Narzędzia** → **Opcje** → **Zabezpieczenia**.
2. Jeśli opcja **Nie zezwalaj na zapisywanie lub otwieranie załączników** jest zaznaczona, kliknij ją, aby usunąć jej zaznaczenie.

SPRAWDZ, CZY KOMPUTER JEST POŁĄCZONY Z INTERNETEM — Sprawdź, czy posiadasz abonament u usługodawcy internetowego. Po otwarciu programu poczty e-mail Outlook Express kliknij menu **Plik**. Jeśli opcja **Pracuj w trybie offline** jest zaznaczona, kliknij tę opcję, aby ją wyłączyć i nawiązać połączenie z Internetem. W celu uzyskania pomocy skontaktuj się ze swoim usługodawcą internetowym.

Komunikaty o błędzie

OSTRZEŻENIE: Przed przystąpieniem do wykonywania czynności wymagających otwarcia obudowy komputera należy zapoznać się z instrukcjami dotyczącymi bezpieczeństwa dostarczonymi z komputerem. Więcej informacji na temat postępowania zgodnego z zasadami bezpieczeństwa znajduje się na stronie dotyczącej przestrzegania przepisów pod adresem www.dell.com/regulatory_compliance.

Jeśli komunikatu o błędzie nie ma na liście, należy zapoznać się z dokumentacją systemu operacyjnego lub programu, który był uruchomiony w momencie wyświetlenia komunikatu.

A FILENAME CANNOT CONTAIN ANY OF THE FOLLOWING CHARACTERS: \ / : * ? (NAZWA PLIKU NIE MOŻE ZAWIERAĆ ŻADNEGO Z NASTĘPUJĄCYCH ZNAKÓW: \ / : * ?) " < > | — Nie używaj tych znaków w nazwach plików.

A REQUIRED .DLL FILE WAS NOT FOUND (NIE ODNALEZIONO WYMAGANEGO PLIKU DLL) — Brak istotnego pliku wymaganego do otworzenia żądanego programu. Aby usunąć, a następnie ponownie zainstalować program:

Windows XP i XP Embedded:

1. Spróbuj usunąć program narzędziem do odinstalowywania programów, jeśli jest dostępne. Jeśli próba nie zakończy się powodzeniem, wykonaj następujące czynności.
2. Zaloguj się do systemu jako użytkownik z uprawnieniami administratora.
3. Spróbuj usunąć program narzędziem do odinstalowywania programów. Jeśli próba nie zakończy się powodzeniem, wykonaj następujące czynności.
4. Kliknij kolejno: **Start** → **Panel sterowania** → **Dodaj lub usuń programy**.
5. Kliknij program, który chcesz usunąć.
6. Kliknij przycisk **Usuń** lub **Zmień/Usuń**.
7. Instrukcja dotycząca instalacji znajduje się w dokumentacji programu.

Windows Vista:

1. Kliknij **Start**  → **Panel sterowania** → **Programy** → **Programy i funkcje**.
2. Wybierz program, który chcesz usunąć.
3. Kliknij opcję **Odinstaluj**.
4. Instrukcja dotycząca instalacji znajduje się w dokumentacji programu.

drive letter : \ IS NOT ACCESSIBLE. THE DEVICE IS NOT READY (NAPĘD OZNACZONY LITERĄ : \ JEST NIEDOSTĘPNY. URZĄDZENIE NIE JEST GOTOWE). — Napęd nie może odczytać dysku. Włóż dysk do napędu i spróbuj ponownie.

INSERT BOOTABLE MEDIA (WŁÓŻ NOŚNIK STARTOWY) — Włóż dyskietkę startową lub startowy dysk CD albo DVD.

NON-SYSTEM DISK ERROR (DYSK NIE JEST DYSKIEM SYSTEMOWYM) — Wyjmij dyskietkę z napędu i uruchom ponownie komputer.

NOT ENOUGH MEMORY OR RESOURCES. CLOSE SOME PROGRAMS AND TRY AGAIN. (BRAK WYSTARCZAJĄCEJ IŁOŚCI PAMIĘCI LUB ZASOBÓW. ZAMKNIJ NIEKTÓRE PROGRAMY I SPRÓBUJ PONOWNIE). — Zamknij wszystkie okna i otwórz program, którego chcesz używać. Niekiedy przywrócenie zasobów komputera może wymagać jego ponownego uruchomienia. W takim przypadku jako pierwszy uruchom program, którego chcesz używać.

Operating system not found (Nie odnaleziono systemu operacyjnego) — Skontaktuj się z firmą Dell (patrz [Kontakt z firmą Dell](#)).

Problemy z klawiaturą

 **OSTRZEŻENIE:** Przed przystąpieniem do wykonywania czynności wymagających otwarcia obudowy komputera należy zapoznać się z instrukcjami dotyczącymi bezpieczeństwa dostarczonymi z komputerem. Więcej informacji na temat postępowania zgodnego z zasadami bezpieczeństwa znajduje się na stronie dotyczącej przestrzegania przepisów pod adresem www.dell.com/regulatory_compliance.

SPRAWD KABEL KLAWIATURY —

1. Upewnij się, że kabel klawiatury jest prawidłowo podłączony do komputera.
1. Wyłącz komputer, ponownie podłącz kabel klawiatury, a następnie ponownie uruchom komputer.
1. Sprawdź, czy kabel nie jest naderwany lub w inny sposób uszkodzony oraz czy w złączu kabla nie ma wygiętych lub wyłamanych styków. Wyprostuj wygięte styki.
1. Odłącz wszelkie przedłużacze i podłącz klawiaturę bezpośrednio do komputera.

WYKONAJ TEST KLAWIATURY — Podłącz do komputera prawidłowo działającą klawiaturę i spróbuj jej użyć.

URUCHOM NARZĘDZIE DO ROZWIĄZYWANIA PROBLEMÓW ZE SPRZĘTEM — Zobacz [Narzędzie do rozwiązywania problemów ze sprzętem](#).

Blokowanie się komputera i problemy z oprogramowaniem

 **OSTRZEŻENIE:** Przed przystąpieniem do wykonywania czynności wymagających otwarcia obudowy komputera należy zapoznać się z instrukcjami dotyczącymi bezpieczeństwa dostarczonymi z komputerem. Więcej informacji na temat postępowania zgodnego z zasadami bezpieczeństwa znajduje się na stronie dotyczącej przestrzegania przepisów pod adresem www.dell.com/regulatory_compliance.

Komputer nie chce się uruchomić

SPRAWD LAMPKI DIAGNOSTYCZNE — Patrz [Lampki diagnostyczne](#).

UPEWNIJ SIĘ, ŻE KABEL ZASILANIA ZOSTAŁ PRAWIDŁOWO PODŁĄCZONY DO KOMPUTERA I GNIĄZDKA ELEKTRYCZNEGO.

Komputer przestał reagować

 **PRZESTROGA:** Jeśli nie można zamknąć systemu operacyjnego, może nastąpić utrata danych.

WYŁĄCZ KOMPUTER — Jeśli komputer nie reaguje na naciśnięcia klawiszy ani na ruch myszy, naciśnij i przytrzymaj przycisk zasilania przez przynajmniej 8 - 10 sekund, aż komputer się wyłączy, a następnie uruchom go ponownie.

Program nie reaguje na polecenia

ZAKOŃCZ DZIAŁANIE PROGRAMU —

1. Naciśnij jednocześnie klawisze <Ctrl><Shift><Esc>, aby otworzyć okno Task Manager (Menedżer zadań).
2. Kliknij kartę **Applications (Aplikacje)**.
3. Kliknij nazwę programu, który nie odpowiada.
4. Kliknij opcję **End Task (Zakończ zadanie)**.

Powtarzające się awarie programu

 **UWAGA:** Instrukcje dotyczące instalacji większości programów zawarte są w ich dokumentacji albo na dyskietce bądź płycie CD lub DVD.

SPRAWD DOKUMENTACJĘ PROGRAMU — W razie potrzeby odinstaluj program i zainstaluj go ponownie.

Program jest przeznaczony dla wcześniejszej wersji systemu operacyjnego Windows

URUCHOM KREATOR ZGODNOŚCI PROGRAMÓW. —

Windows XP Embedded:

Kreator zgodności programów nie jest dostarczany z systemem Windows XP Embedded. Jest on dostępny do pobrania z witryny internetowej firmy Microsoft. Aby skorzystać z tej funkcji:

1. Kliknij kolejno: **Start** → **Panel sterowania** → **Pomoc i obsługa techniczna**.
2. W obszarze **Wybierz zadanie** kliknij łącze **Znajdź zgodny sprzęt i oprogramowanie dla systemu Windows XP**.
3. Postępuj zgodnie z instrukcjami wyświetlanymi na ekranie.

Windows XP:

Kreator zgodności programów konfiguruje program tak, że działa on w środowisku podobnym do środowisk innych niż system operacyjny Windows XP.

1. Kliknij **Start** → **Wszystkie programy** → **Akcesoria** → **Kreator zgodności programów** → **Dalej**.
2. Postępuj zgodnie z instrukcjami wyświetlanymi na ekranie.

Windows Vista:

Kreator zgodności programów konfiguruje program w taki sposób, by był on uruchamiany w środowisku podobnym do systemów innych niż Windows Vista.

1. Kliknij **Start**  → **Panel sterowania** → **Programy** → **Użyj starszego programu z tą wersją systemu Windows**.
2. Na ekranie powitalnym kliknij przycisk **Next (Dalej)**.
3. Postępuj zgodnie z instrukcjami wyświetlanymi na ekranie.

Pojawi się niebieski ekran

WYŁĄCZ KOMPUTER — Jeśli komputer nie reaguje na naciśnięcie klawiszy ani na ruch myszy, naciśnij i przytrzymaj przycisk zasilania przez przynajmniej 8 - 10 sekund, aż komputer się wyłączy, a następnie uruchom go ponownie.

Inne problemy z oprogramowaniem

Sprawdź dokumentację dostarczoną z oprogramowaniem lub skontaktuj się z producentem oprogramowania w celu uzyskania informacji na temat rozwiązywania problemów —

1. Sprawdź, czy program jest zgodny z systemem operacyjnym zainstalowanym w komputerze.
1. Sprawdź, czy komputer spełnia minimalne wymagania sprzętowe potrzebne do uruchomienia programu. Zapoznaj się z dokumentacją oprogramowania.
1. Sprawdź, czy program został poprawnie zainstalowany i skonfigurowany.
1. Sprawdź, czy sterowniki urządzeń nie powodują konfliktów z niektórymi programami.
1. W razie potrzeby odinstaluj program i zainstaluj go ponownie.

NATYCHMIAST UTWÓRZ KOPIE ZAPASOWE SWYCH PLIKÓW.

UŻYJ PROGRAMU ANTYWIRUSOWEGO, ABY SPRAWDZIĆ DYSK TWARDY, DYSKIETKI, DYSKI CD LUB DVD.

ZAPISZ I ZAMKNIJ OTWARTE PLIKI LUB PROGRAMY I WYŁĄCZ KOMPUTER ZA POMOCĄ MENU START

Problemy z pamięcią

 **OSTRZEŻENIE:** Przed przystąpieniem do wykonywania czynności wymagających otwarcia obudowy komputera należy zapoznać się z instrukcjami dotyczącymi bezpieczeństwa dostarczonymi z komputerem. Więcej informacji na temat postępowania zgodnego z zasadami bezpieczeństwa znajduje się na stronie dotyczącej przestrzegania przepisów pod adresem www.dell.com/regulatory_compliance.

JEŚLI ZOSTAŁ WYŚWIETLONY KOMUNIKAT O NIEWYSTARCZAJĄCEJ ILOŚCI PAMIĘCI —

- 1 Zapisz i zamknij wszystkie otwarte pliki i zakończ działanie wszystkich otwartych programów, których nie używasz, aby sprawdzić, czy spowoduje to rozwiązanie problemu.
- 1 Informacje na temat minimalnych wymagań dotyczących pamięci można znaleźć w dokumentacji dostarczonej z oprogramowaniem. W razie potrzeby zainstaluj dodatkową pamięć (patrz: [Pamięć](#)).
- 1 Popraw osadzenie modułów pamięci (patrz: [Pamięć](#)), aby upewnić się, że komputer prawidłowo komunikuje się z pamięcią.
- 1 Uruchom program Dell Diagnostics (patrz: [Program Dell Diagnostics](#)).

JEŚLI WYSTĘPUJĄ INNE PROBLEMY Z PAMIĘCIĄ —

- 1 Popraw osadzenie modułów pamięci (patrz: [Pamięć](#)), aby upewnić się, że komputer prawidłowo komunikuje się z pamięcią.
- 1 Upewnij się, że postępujesz zgodnie ze wskazówkami dotyczącymi instalacji pamięci (patrz: [Pamięć](#)).
- 1 Upewnij się, że komputer obsługuje zainstalowane moduły pamięci. Aby uzyskać więcej informacji o typach pamięci obsługiwanych przez komputer, patrz: [Pamięć](#).
- 1 Uruchom program Dell Diagnostics (patrz: [Program Dell Diagnostics](#)).

Problemy z myszą

 **OSTRZEŻENIE:** Przed przystąpieniem do wykonywania czynności wymagających otwarcia obudowy komputera należy zapoznać się z instrukcjami dotyczącymi bezpieczeństwa dostarczonymi z komputerem. Więcej informacji na temat postępowania zgodnego z zasadami bezpieczeństwa znajduje się na stronie dotyczącej przestrzegania przepisów pod adresem www.dell.com/regulatory_compliance.

SPRAWD KABEL MYSZY —

- 1 Sprawdź, czy kabel nie jest naderwany lub w inny sposób uszkodzony oraz czy w złączu kabla nie ma wygiętych lub wylamanych styków. Wyprostuj wygięte styki.
- 1 Odłącz wszelkie przedłużacze i podłącz klawiaturę bezpośrednio do komputera.
- 1 Sprawdź, czy wtyczka kabla myszy jest prawidłowo wetknięta.

URUCHOM PONOWNIE KOMPUTER. —

1. Naciśnij jednocześnie klawisze <Ctrl><Esc>, aby wyświetlić menu **Start**.
2. Naciśnij klawisz <u>, naciśnij klawisze ze strzałkami w **górze** i w **dół**, aby wybrać polecenie **Zamknij** lub **Wyłącz**, a następnie naciśnij klawisz <Enter>.
3. Po wyłączeniu komputera ponownie podłącz kabel myszy.
4. Włącz komputer.

SPRAWD MYSZ — Podłącz do komputera poprawnie działającą mysz i spróbuj jej użyć.

SPRAWD USTAWIENIA MYSZY —

Windows XP i Windows XP Embedded:

1. Kliknij przycisk **Start** → **Control Panel** (Panel sterowania).
2. Jeśli okno **Panelu sterowania** pojawia się w Widoku kategorii (**Wybierz kategorię**), przełącz się do widoku klasycznego (widoku ikon).
3. Kliknij ikonę **Mysz**.
4. W razie potrzeby dostosuj ustawienia.

Windows Vista:

1. Kliknij **Start**  → **Panel sterowania** → **Sprzęt i dźwięk** → **Mysz**.
2. W razie potrzeby dostosuj ustawienia.

PONOWNIE ZAINSTALUJ STEROWNIK MYSZY. — Patrz [Ponowna instalacja sterowników i programów narzędziowych](#).

URUCHOM NARZĘDZIE DO ROZWIĄZYWANIA PROBLEMÓW ZE SPRZĘTEM — Zobacz [Narzędzie do rozwiązywania problemów ze sprzętem](#).

Problemy z siecią

⚠ OSTRZEŻENIE: Przed przystąpieniem do wykonywania czynności wymagających otwarcia obudowy komputera należy zapoznać się z instrukcjami dotyczącymi bezpieczeństwa dostarczonymi z komputerem. Więcej informacji na temat postępowania zgodnego z zasadami bezpieczeństwa znajduje się na stronie dotyczącej przestrzegania przepisów pod adresem www.dell.com/regulatory_compliance.

SPRAWD WSKAZNIK AKTYWNOŚCI KARTY SIECIOWEJ Z PRZODU KOMPUTERA — Jeśli wskaźnik aktywności nie świeci się, karta sieciowa jest nieaktywna. Sprawdź połączenie kabla sieciowego z tyłu komputera, aby upewnić się, że wtyczka jest włożona prawidłowo.

SPRAWD ZŁĄCZE KABLA SIECIOWEGO — Upewnij się, że kabel sieciowy jest dobrze osadzony w złączu sieciowym z tyłu komputera i w gniazdku sieciowym.

SPRAWD LAMPKI KONTROLNE SIECI Z TYŁU KOMPUTERA — Jeśli lampka LED aktywności świeci na żółto, wskazując aktywność karty sieciowej, a lampka LED łącza to:

- 1 lampka zielona - połączenie sieciowe ma przepustowość 10 Mb/s
- 1 lampka pomarańczowa - połączenie sieciowe ma przepustowość 100 Mb/s
- 1 lampka żółta - połączenie sieciowe ma przepustowość 1000 Mb/s

Jeśli lampka LED aktywności lub łącza jest wyłączona, nie ma łączności sieciowej. Wymień kabel sieciowy. Ponownie uruchom komputer i ponownie zaloguj się do sieci.

SPRAWD USTAWIENIA SIECI — Skontaktuj się z administratorem sieci lub osobą, która konfigurowała daną sieć i sprawdź, czy ustawienia są prawidłowe, a sieć działa.

URUCHOM NARZĘDZIE DO ROZWIĄZYWANIA PROBLEMÓW ZE SPRZĘTEM — Patrz [Narzędzie do rozwiązywania problemów ze sprzętem](#).

Problemy z zasilaniem

⚠ OSTRZEŻENIE: Przed przystąpieniem do wykonywania czynności wymagających otwarcia obudowy komputera należy zapoznać się z instrukcjami dotyczącymi bezpieczeństwa dostarczonymi z komputerem. Więcej informacji na temat postępowania zgodnego z zasadami bezpieczeństwa znajduje się na stronie dotyczącej przestrzegania przepisów pod adresem www.dell.com/regulatory_compliance.

JEŚLI LAMPKA ZASILANIA ŚWIECI NA NIEBIESKO, A KOMPUTER NIE REAGUJE — Patrz [Lampki diagnostyczne](#).

JEŚLI LAMPKA ZASILANIA ŚWIECI PRZERYWANYM NIEBIESKIM ŚWIATŁEM — Komputer jest w trybie gotowości. Aby przywrócić normalne działanie, naciśnij dowolny klawisz na klawiaturze, porusz myszą lub naciśnij przycisk zasilania.

JEŚLI LAMPKA ZASILANIA JEST WYŁĄCZONA — Komputer jest wyłączony lub nie jest podłączony do źródła zasilania.

- 1 Popraw osadzenie kabla zasilania w złączu zasilania z tyłu komputera oraz w gniazdku elektrycznym.
- 1 Sprawdź, czy można włączyć komputer bez pośrednictwa listew zasilania, przedłużaczy i wszelkich urządzeń zabezpieczających.
- 1 Jeśli używasz listwy zasilania, upewnij się, że jest ona podłączona do gniazdko elektrycznego i włączona.
- 1 Upewnij się, że gniazdko elektryczne jest sprawne, sprawdzając je za pomocą innego urządzenia, na przykład lampy.
- 1 Upewnij się, że kabel zasilania 12 V i kabel panelu przedniego są dobrze podłączone do płyty systemowej (zobacz [Złącza na płycie systemowej](#)).

JEŚLI LAMPKA ZASILANIA ŚWIECI CIĄGLYM BURSZTYNOWYM ŚWIATŁEM — Jedno z urządzeń może być uszkodzone lub niepoprawnie zainstalowane.

- 1 Zdemontuj, a następnie zamontuj ponownie wszystkie moduły pamięci (patrz: [Pamięć](#)).
- 1 Wyjmij, a następnie ponownie zainstaluj moduł pamięci NVRAM, jeśli jest zainstalowany (zobacz [Moduł NVRAM](#)).
- 1 Wyjmij, a następnie ponownie zainstaluj kartę sieci bezprzewodowej, jeśli jest zainstalowana (zobacz [Karta sieci bezprzewodowej](#)).

WYELIMINIJ RÓDŁA ZAKŁÓCEŃ — Możliwe przyczyny zakłóceń są następujące:

- 1 Przedłużacze kabli zasilania, klawiatury i myszy
- 1 Zbyt duża liczba urządzeń podłączonych do tej samej listwy zasilania
- 1 Wiele listew zasilania podłączonych do tego samego gniazdka elektrycznego

Problemy z drukarką

 **OSTRZEŻENIE:** Przed przystąpieniem do wykonywania czynności wymagających otwarcia obudowy komputera należy zapoznać się z instrukcjami dotyczącymi bezpieczeństwa dostarczonymi z komputerem. Więcej informacji na temat postępowania zgodnego z zasadami bezpieczeństwa znajduje się na stronie dotyczącej **przestrzegania przepisów pod adresem www.dell.com/regulatory_compliance**.

 **UWAGA:** Jeśli potrzebujesz pomocy technicznej dotyczącej drukarki, skontaktuj się z jej producentem.

SPRAWD DOKUMENTACJĘ DRUKARKI — Informacje o konfiguracji i rozwiązywaniu problemów można znaleźć w dokumentacji drukarki.

SPRAWD, CZY DRUKARKA JEST WŁĄCZONA.

SPRAWD POŁĄCZENIA KABLI DRUKARKI —

- 1 Informacje dotyczące połączeń kabli można znaleźć w dokumentacji drukarki.
- 1 Upewnij się, że kable drukarki są prawidłowo podłączone do drukarki i do komputera.

SPRAWD GNIAZDKO ELEKTRYCZNE — Upewnij się, że gniazdko elektryczne jest sprawne, sprawdzając je za pomocą innego urządzenia, na przykład lampy.

UPEWNIJ SIĘ, ŻE DRUKARKA JEST ROZPOZNAWANA PRZEZ SYSTEM WINDOWS —

Windows XP i Windows XP Embedded:

1. Kliknij kolejno: **Start** → **Panel sterowania**
2. Jeśli okno **Panelu sterowania** pojawia się w Widoku kategorii (**Wybierz kategorię**), przełącz się do widoku klasycznego (widoku ikon).
3. Kliknij dwukrotnie ikonę **Drukarki i faksy**.
4. Jeśli drukarka znajduje się na liście, kliknij prawym przyciskiem myszy jej ikonę.
5. Kliknij opcje **Właściwości** → **Porty**. W przypadku drukarki USB podłączonej bezpośrednio do komputera należy upewnić się, że ustawienie **Drukuj do następujących portów**: ma wartość **USB**.

Windows Vista:

1. Kliknij **Start**  → **Panel sterowania** → **Sprzęt i dźwięk** → **Drukarka**.
2. Jeśli drukarka znajduje się na liście, kliknij prawym przyciskiem myszy jej ikonę.
3. Kliknij opcje **Właściwości** → **Porty**.
4. W razie potrzeby dostosuj ustawienia.

Zainstaluj ponownie sterownik drukarki — Aby uzyskać informacje na temat instalowania sterownika drukarki, zapoznaj się z jej dokumentacją.

Problemy ze skanerem

 **OSTRZEŻENIE:** Przed przystąpieniem do wykonywania czynności wymagających otwarcia obudowy komputera należy zapoznać się z instrukcjami dotyczącymi bezpieczeństwa dostarczonymi z komputerem. Więcej informacji na temat postępowania zgodnego z zasadami bezpieczeństwa znajduje się na stronie dotyczącej **przestrzegania przepisów pod adresem www.dell.com/regulatory_compliance**.

 **UWAGA:** Jeśli potrzebujesz pomocy technicznej dotycząca skanera, skontaktuj się z jego producentem.

SPRAWD DOKUMENTACJĘ SKANERA — Informacje dotyczące konfiguracji oraz rozwiązywania problemów znajdują się w dokumentacji skanera.

ODBLOKUJ SKANER — Jeśli skaner wyposażony jest w zatrask lub przycisk blokady, sprawdź, czy jest odblokowany.

PONOWNIE URUCHOM KOMPUTER I JESZCZE RAZ SPRAWD SKANER

SPRAWD POŁĄCZENIA KABLI. —

1. Informacje dotyczące połączeń kabli można znaleźć w dokumentacji skanera.
1. Upewnij się, że kable skanera zostały prawidłowo podłączone do skanera i do komputera.

Sprawdź, czy skaner jest rozpoznawany przez system Microsoft Windows —

Windows XP Embedded:

1. Kliknij kolejno: **Start** → **Panel sterowania**.
2. Jeśli okno **Panelu sterowania** pojawia się w Widoku kategorii (**Wybierz kategorię**), przełącz się do widoku klasycznego (widoku ikon).
3. Kliknij dwukrotnie kolejno: **System** → **Sprzęt** → **Menedżer urządzeń**.
4. Jeśli skaner znajduje się na liście w którejkolwiek kategorii, oznacza to, że został rozpoznany w systemie Windows.

Windows XP:

1. Kliknij kolejno: **Start** → **Panel sterowania** → **Skanery i aparaty fotograficzne**.
2. Jeśli skaner znajduje się na liście, oznacza to, że został rozpoznany przez system Windows.

Windows Vista:

1. Kliknij **Start**  → **Panel sterowania** → **Sprzęt i dźwięk** → **Skanery i aparaty fotograficzne**.
2. Jeśli skaner znajduje się na liście, oznacza to, że został rozpoznany przez system Windows.

ZAINSTALUJ PONOWNIE STEROWNIK SKANERA — Instrukcje instalacyjne można znaleźć w dokumentacji skanera.

Problemy z dźwiękiem i głośnikami

 **OSTRZEŻENIE:** Przed przystąpieniem do wykonywania czynności wymagających otwarcia obudowy komputera należy zapoznać się z instrukcjami dotyczącymi bezpieczeństwa dostarczonymi z komputerem. Więcej informacji na temat postępowania zgodnego z zasadami bezpieczeństwa znajduje się na stronie dotyczącej **przestrzegania przepisów pod adresem www.dell.com/regulatory_compliance**.

Brak dźwięku z głośników

 **UWAGA:** Ustawienia natężenia dźwięku w odtwarzaczu plików MP3 i w innych odtwarzaczach multimedialnych mogą nałożyć się na systemowe ustawienie poziomu głośności Windows. Zawsze należy sprawdzić, czy dźwięk nie został nadmiernie przyciszony lub wyłączony w odtwarzaczu multimedialnym.

SPRAWD POŁĄCZENIA KABLI GŁOŚNIKÓW — Upewnij się, że głośniki są połączone tak, jak przedstawiono na schemacie konfiguracyjnym dołączonym do głośników.

UPEWNIJ SIĘ, ŻE GŁOŚNIKI SĄ WŁĄCZONE — Zapoznaj się ze schematem konfiguracyjnym dostarczonym wraz z głośnikami. Jeśli głośniki są wyposażone w regulatory głośności, dostosuj poziom głośności oraz tony niskie i wysokie, aby wyeliminować zniekształcenia.

DOSTOSUJ GŁOŚNOŚĆ W SYSTEMIE WINDOWS — Kliknij dwukrotnie ikonę głośnika znajdującą się w prawym dolnym rogu ekranu. Upewnij się, że dźwięk jest wystarczająco głośny i nie jest wyciszony.

ODŁĄCZ SŁUCHAWKI OD ZŁĄCZA SŁUCHAWEK — Dźwięk w głośnikach jest automatycznie wyłączany, gdy do złącza słuchawek znajdującego się na panelu przednim komputera, zostaną podłączone słuchawki.

SPRAWD GNIAZDKO ELEKTRYCZNE — Upewnij się, że gniazdko elektryczne jest sprawne, sprawdzając je za pomocą innego urządzenia, na przykład lampy.

WYELIMINUJ POTENCJALNE ZAKŁÓCENIA — Wyłącz znajdujące się w pobliżu wentylatory i lampy fluorescencyjne lub halogenowe, aby sprawdzić, czy zakłócenia nie pochodzą od tych urządzeń.

URUCHOM PROGRAM DIAGNOSTYCZNY DLA GŁOŚNIKÓW.

PONOWNIE ZAINSTALUJ STEROWNIK DŹWIĘKU — Patrz [Sterowniki](#).

URUCHOM NARZĘDZIE DO ROZWIĄZYWANIA PROBLEMÓW ZE SPRZĘTEM — Patrz [Narzędzie do rozwiązywania problemów ze sprzętem](#).

Brak dźwięku w słuchawkach

SPRAWD POŁĄCZENIE KABLA SŁUCHAWEK — Upewnij się, że kable słuchawek są odpowiednio włożone do złącza słuchawek.

DOSTOSUJ GŁOŚNOŚĆ W SYSTEMIE WINDOWS — Kliknij dwukrotnie ikonę głośnika znajdującą się w prawym dolnym rogu ekranu. Upewnij się, że dźwięk jest wystarczająco głośny i nie jest wyciszony.

Problemy z myszą

Sprawdź ustawienia myszy —

1. Kliknij Start → Panel sterowania → Drukarki i inny sprzęt → Mysz.
2. Dostosuj ustawienia.

SPRAWD KABEL MYSZY — Wyłącz komputer. Odłącz kabel myszy, sprawdź, czy nie jest uszkodzony, a następnie podłącz go ponownie.

Jeśli używasz przedłużacza kabla myszy, odłącz go i podłącz mysz bezpośrednio do komputera.

SPRAWD USTAWIENIA SYSTEMU BIOS — Sprawdź, czy w systemie BIOS zostało prawidłowo wyświetlone urządzenie wskazujące. (Mysz USB jest automatycznie rozpoznawana na komputerze bez potrzeby modyfikacji jakichkolwiek ustawień). Zobacz [Ekran narzędzia do konfiguracji systemu BIOS](#).

WYKONAJ TEST KONTROLERA MYSZY — Aby przetestować kontroler myszy (odpowiadający za ruch kursora) i działanie przycisków myszy, uruchom test Mouse (Mysz) w grupie testów Pointing Devices (Urządzenia wskazujące) w programie Dell Diagnostics (zobacz [Program Dell Diagnostics](#)).

PONOWNIE ZAINSTALUJ STEROWNIK MYSZY. — Patrz [Ponowna instalacja sterowników i programów narzędziowych](#).

Problemy z obrazem i monitorem

 **OSTRZEŻENIE:** Przed przystąpieniem do wykonywania czynności wymagających otwarcia obudowy komputera należy zapoznać się z instrukcjami dotyczącymi bezpieczeństwa dostarczonymi z komputerem. Więcej informacji na temat postępowania zgodnego z zasadami bezpieczeństwa znajduje się na stronie dotyczącej przestrzegania przepisów pod adresem www.dell.com/regulatory_compliance.

Na ekranie nie ma obrazu

 **UWAGA:** Procedury rozwiązywania problemów zostały opisane w dokumentacji monitora.

Obraz na ekranie jest nieczytelny

SPRAWD POŁĄCZENIA KABLI MONITORA —

- 1 Upewnij się, że wtyczka kabla monitora jest prawidłowo wetknięta do złącza wideo.
- 1 Odłącz wszelkie przedłużacze i podłącz klawiaturę bezpośrednio do komputera.
- 1 Zamień kable zasilania komputera i monitora, aby sprawdzić, czy kabel zasilania jest uszkodzony.
- 1 Sprawdź, czy w złączach kabla nie ma wygiętych lub wylamanych styków (brak niektórych styków w złączu kabla monitora jest rzeczą normalną).

SPRAWD LAMPKĘ ZASILANIA MONITORA —

- 1 Jeżeli lampka zasilania świeci lub błyska, monitor jest zasilany.
- 1 Jeśli lampka zasilania jest wyłączona, naciśnij mocno przycisk, aby upewnić się, że monitor jest włączony.
- 1 Jeżeli lampka zasilania błyska, naciśnij klawisz na klawiaturze lub porusz myszą, aby wznowić działanie komputera.

SPRAWD GNIAZDKO ELEKTRYCZNE — Upewnij się, że gniazdko elektryczne jest sprawne, sprawdzając je za pomocą innego urządzenia, na przykład lampy.

SPRAWD LAMPKI DIAGNOSTYCZNE — Patrz [Lampki diagnostyczne](#).

SPRAWD USTAWIENIA MONITORA — W dokumentacji monitora można znaleźć informacje na temat dostosowywania kontrastu i jasności, rozmagnesowywania monitora i uruchamiania autotestu monitora.

ODSUŃ MONITOR OD ZEWNĘTRZNYCH RÓDEŁ ZASILANIA — Wentylatory, światła fluorescencyjne, lampy halogenowe i inne urządzenia elektryczne mogą powodować *drżenie* obrazu. Wyłącz znajdujące się w pobliżu urządzenia, aby sprawdzić, czy to one były powodem zakłócenia.

OBRÓĆ MONITOR, ABY WYELIMINOWAĆ ODBICIA PROMIENI SŁONECZNYCH I EWENTUALNE ZAKŁÓCENIA

DOSTOSUJ USTAWIENIA WYŚWIETLANIA SYSTEMU WINDOWS —

Windows XP i Windows XP Embedded:

1. Kliknij prawym przyciskiem myszy dowolne miejsce na pulpicie systemu (ale nie ikonę ani okno) i kliknij polecenie **Właściwości**.
2. Kliknij zakładkę **Ustawienia**.
3. Wypróbuj różne ustawienia dla opcji **Rozdzielczość ekranu** i **Jakość koloru**.

Windows Vista:

1. Kliknij **Start**  → **Panel sterowania** → **Sprzęt i dźwięk** → **Personalizacja** → **Ustawienia ekranu**.
2. Dostosuj odpowiednio ustawienia opcji **Rozdzielczość** i **Ustawienia kolorów**.

Usługa technicznej aktualizacji firmy Dell

Usługa technicznej aktualizacji firmy Dell zapewnia aktywne powiadomianie pocztą elektroniczną o aktualizacjach oprogramowania i sprzętu dla danego komputera. Usługa jest bezpłatna; treść, format i częstotliwość przesyłania powiadomień można dostosować.

Aby skorzystać z usługi technicznej aktualizacji firmy Dell, przejdź do witryny support.dell.com/technicalupdate.

[Powrót do Spisu treści](#)

[Powrót do Spisu treści](#)

Selective USB (USB do wyboru)

Instrukcja serwisowa komputera Dell™ OptiPlex™ FX160/160

- [Przegląd](#)
- [Włączanie funkcji Selective USB \(USB do wyboru\)](#)

Przegląd

Funkcja Selective USB (USB do wyboru) umożliwia administratorom ograniczenie liczby portów USB do dwóch (do obsługi klawiatury i myszy) i wyłączenie pozostałych portów USB.

Aby użyć funkcji USB do wyboru, przed uruchomieniem komputera należy podłączyć klawiaturę i mysz do określonych portów USB. Do uruchomienia systemu jest wymagana klawiatura (bez koncentratora USB). Po włączeniu funkcji USB do wyboru i usunięciu klawiatury lub myszy odpowiednie porty zostaną automatycznie wyłączone.

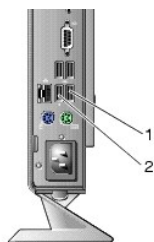

1	Port 1 - port USB do wyboru do obsługi myszy	2	Port 0 - portu USB do wyboru do obsługi klawiatury
---	--	---	--

Włączanie funkcji Selective USB (USB do wyboru)

1. Wyłącz komputer.
2. Podłącz autoryzowane urządzenia USB do wybranych portów USB.
3. Włącz komputer i naciśnij klawisz <F2>, aby wejść do systemu BIOS (zobacz [Uruchamianie narzędzia do konfiguracji systemu BIOS](#)).
4. Na ekranie **Onboard Devices (Zainstalowane urządzenia)** włącz opcję **Selective USB (USB do wyboru)**.

Po włączeniu funkcji, dwa wybrane porty USB będą działać wyłącznie z autoryzowanymi urządzeniami USB. Wszystkie pozostałe porty USB zostaną wyłączone.

UWAGA: Jeśli do portu USB 1 nie zostanie podłączona mysz, port ten będzie wyłączony.

5. Zapisz ustawienia i ponownie uruchom komputer.

Podczas testu POST system BIOS sprawdzi, czy do wybranych portów USB są podłączone autoryzowane urządzenia USB. Jeśli urządzenia będą podłączone, komputer zostanie uruchomiony w normalny sposób. W przeciwnym przypadku pojawi się monit o podłączenie autoryzowanych urządzeń USB, a system zostanie uruchomiony ponownie.

UWAGA: W przypadku odłączenia urządzenia od wybranego portu USB, zostanie on wyłączony. Aby ponownie włączyć port, podłącz urządzenie, wyłącz komputer, a następnie uruchom go ponownie.

[Powrót do Spisu treści](#)

Karta sieci bezprzewodowej

Instrukcja serwisowa komputera Dell™ OptiPlex™ FX160/160

- [Demontaż karty sieci bezprzewodowej](#)
- [Montaż karty sieci bezprzewodowej](#)

Demontaż karty sieci bezprzewodowej

1. Wykonaj procedurę opisaną w rozdziale [Przed rozpoczęciem pracy we wnętrzu komputera](#).
2. Wymontuj zespół wspornika dysku twardego, jeśli jest zainstalowany ([Wymowanie zespołu wspornika dysku twardego](#)).
3. Odciągnij metalowy zaczep aż karta sieci bezprzewodowej wyskoczy pod kątem 45 stopni.

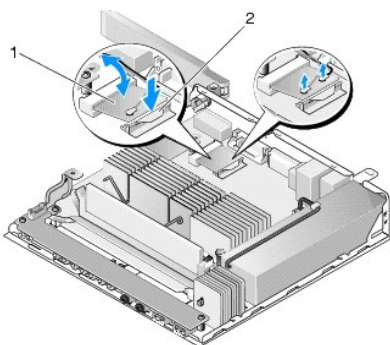

1	karta sieci bezprzewodowej	2	metalowy zaczep
---	----------------------------	---	-----------------

4. Wyjmij kartę sieci bezprzewodowej ze złącza płyty systemowej.
5. Odcłącz kable antenowe od karty sieci bezprzewodowej.

Montaż karty sieci bezprzewodowej

1. Podłącz biały kabel antenowy do złącza oznaczonego białym trójkątem, a czarny kabel antenowy - do złącza oznaczonego czarnym trójkątem.
2. Włóż kartę sieci bezprzewodowej do złącza kart WLAN na płycie systemowej pod kątem 45 stopni.
3. Dociśnij kartę aż zaskoczy metalowy zatrzask.

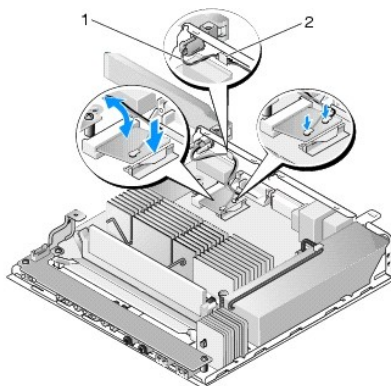

1	kable antenowe	2	zaczep i metalowa tulejka z oczkiem
---	----------------	---	-------------------------------------

4. Poprowadź kabel antenowy, tak aby metalowa tulejka z oczkiem została przymocowana przy użyciu zaczełu na panelu tylnym.
5. Włóż zespół wspornika dysku twardego, jeśli został wyjęty (zobacz [Montaż zespołu wspornika dysku twardego](#)).
6. Wykonaj procedurę opisaną w rozdziale [Po zakończeniu pracy we wnętrzu komputera](#).

[Powrót do Spisu treści](#)